

































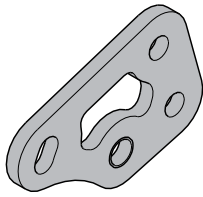
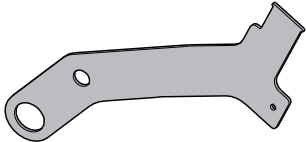
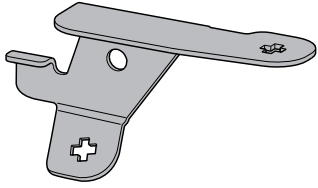
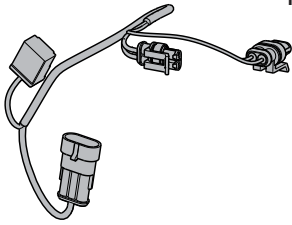

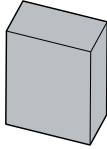
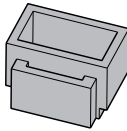
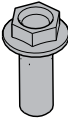
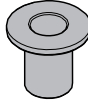
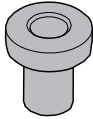
**WARNING**

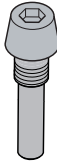
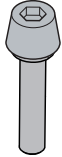
- GB**  Thank you for having chosen Piaggio original accessories to install on your vehicle. It is extremely important that the accessories be installed correctly, so read and thoroughly understand this instruction sheet before you attempt to install your Piaggio genuine accessory.
-  Improper installation of accessories can severely compromise the safety of your vehicle. Improper installation can lead to a loss of stability or wheel lock up, with subsequent serious accident and injury or even death. Go to an official Piaggio dealer, who will perform a correct installation using the appropriate equipment.
-  For all accessories related to the transport of loads it is necessary to carefully follow the instructions on correct mounting and correct fitting/fastening of the load to avoid decreased manoeuvrability of the vehicle, with consequent falls or serious accidents, including fatal.
-  Carbon fiber components, when broken, are extremely sharp, and can cause deep and serious cuts. Never attempt to repair a carbon fiber part. Never trim a carbon fiber part with any operation that uses sawing, grinding or sanding, as the fibers are toxic and extremely injurious to your health.
- I**  Grazie per aver scelto accessori originali Piaggio da installare sul Vostro veicolo. Prima di installare un accessorio originale Piaggio è necessario leggere attentamente le istruzioni riportate nelle pagine seguenti.
-  Un'installazione non corretta degli accessori può compromettere la sicurezza del veicolo, in quanto si può verificare la perdita di stabilità o un blocco ruote, che possono portare a gravi incidenti, anche fatali. Recatevi presso un rivenditore Ufficiale Piaggio, il quale Vi eseguirà una corretta installazione mediante l'attrezzatura appropriata.
-  Per tutti gli accessori relativi al trasporto di carichi è necessario seguire attentamente le istruzioni riportanti il corretto montaggio e il corretto alloggiamento/fissaggio del carico, in modo da evitare una minore manovrabilità del veicolo con conseguenti cadute o gravi incidenti, anche fatali.
-  I componenti in fibra di carbonio, quando si rompono, presentano parti estremamente taglienti che possono provocare tagli gravi e profondi. Non cercate di riparare un pezzo in fibra di carbonio, né di tagliarlo utilizzando seghe, mole o smerigliatrici perché le fibre sono tossiche ed estremamente pericolose per la salute.
- F**  Nous vous remercions d'avoir choisi des accessoires d'origine Piaggio à installer sur votre véhicule. Avant de monter un accessoire original Piaggio, lire très attentivement les notices des suivantes pages.
-  Une mauvaise installation des accessoires peut compromettre la sécurité du véhicule : une perte de stabilité ou un blocage des roues peuvent entraîner de graves accidents, voire un accident fatal. Rendez-vous chez un revendeur officiel Piaggio, qui effectuera une installation correcte en utilisant l'outillage approprié.
-  Pour tous les accessoires relatifs au transport de charges, il faut suivre attentivement les instructions indiquant le bon montage et le bon emplacement ou la bonne fixation de la charge, de façon à ne pas réduire la manœuvrabilité du véhicule avec, par conséquent, des chutes ou de graves accidents, voire mortels.
-  Si les composants en fibre de carbone se cassent, ils présentent des extrémités extrêmement coupantes qui peuvent causer des coupures graves et profondes. N'essayez jamais de réparer une pièce en fibre de carbone, ni de la couper à l'aide d'une scie, d'une meule ou d'une ponceuse, car les fibres sont toxiques et extrêmement dangereuses pour la santé.
- D**  Danke, dass Sie sich dafür entschieden haben, Originalersatzteile von Piaggio an Ihrem Fahrzeug zu installieren. Vor der Montage eines Originalzubehörs von Piaggio ist es erforderlich, dass Sie die Anleitung der folgenden Seiten aufmerksam durchlesen.
-  Eine nicht korrekte Installation des Zubehörs kann die Sicherheit des Fahrzeugs gefährden, denn dadurch könnte die Stabilität verloren gehen oder die Räder könnten blockiert werden – dies könnte zu schweren, auch lebensgefährlichen Unfällen führen. Gehen Sie zu einem offiziellen Piaggio-Händler, der eine korrekte Installation mit den entsprechenden Geräten durchführen wird.
-  Für alle Zubehörteile, die dem Transport von Lasten dienen, müssen die Anweisungen für die korrekte Montage und die korrekte Anbringung/Verankerung der Last sorgfältig befolgt werden, um eine Beeinträchtigung der Manövrierbarkeit des Fahrzeugs und daraus folgende Stürze oder schwere bzw. tödliche Unfälle zu vermeiden.
-  Wenn Teile aus Kohlenstofffaser zerbrechen, entstehen scharfe Flächen, die tiefe Schnitte verursachen können. Versuchen Sie nicht, Teile aus Kohlenstofffaser zu reparieren oder mit Sägen, Schleifmaschinen oder Schmirgelmaschinen zu bearbeiten, denn die Fasern sind giftig und extrem gesundheitsgefährdend.
- E**  Gracias por haber escogido accesorios originales Piaggio para instalar en su vehículo. Antes de montar un accesorio original Piaggio, es necesario leer atentamente las instrucciones de las páginas siguientes.
-  La instalación incorrecta de los accesorios puede afectar la seguridad del vehículo, puesto que se puede presentar una pérdida de estabilidad o el bloqueo de las ruedas, lo cual puede causar accidentes inclusive graves o hasta fatales. Acuda a un revendedor Oficial Piaggio, quien le asegurará una correcta instalación con el equipamiento adecuado.
-  Para todos los accesorios relacionados con el transporte de cargas, es necesario respetar atentamente las instrucciones sobre el correcto montaje y colocación/fijación de la carga y evitar así que se reduzca la maniobrabilidad del vehículo con la consiguiente caída o graves accidentes incluso fatales.
-  Cuando se rompen, los componentes en fibra de carbono presentan partes extremadamente filudas que pueden causar cortaduras graves y profundas. No se debe tratar de reparar una pieza en fibra de carbono, y tampoco hay que cortarla utilizando serruchos, muelas o lijadoras, ya que las fibras son tóxicas y extremadamente peligrosas para la salud.
- GR**  Σας ευχαριστούμε που επιλέξατε για το όχημά σας γνήσια αξεσουάρ Piaggio. Πριν την τοποθέτηση ενός αυθεντικού αξεσουάρ Piaggio, διαβάστε πολύ προσεκτικά τις οδηγίες των ακόλουθων σελίδων.
-  Μια κακή εγκατάσταση των αξεσουάρ μπορεί να θέσει σε κίνδυνο την ασφάλεια του οχήματος: μια απώλεια ευστάθειας ή μια εμπλοκή των τροχών μπορεί να επιφέρει σοβαρά ατυχήματα, ακόμη και θανατηφόρο ατύχημα. Μεταβείτε σε έναν Επίσημο μεταπωλητή Piaggio, ο οποίος θα διενεργήσει τη σωστή εγκατάσταση μέσω του κατάλληλου εξοπλισμού.
-  Για όλα τα αξεσουάρ σχετικά με τη μεταφορά φορτίων, πρέπει να ακολουθήσετε προσεκτικά τις οδηγίες οι οποίες υποδεικνύουν τη σωστή διαδικασία συναρμολόγησης και τη σωστή τοποθέτηση/στερέωση του φορτίου, προκειμένου να αποφύγετε τη μείωση της δυνατότητας ελέγχου του οχήματος με αποτέλεσμα πτώσεις ή σοβαρά ατυχήματα, ακόμη και θανατηφόρα.
-  Εάν τα συστατικά από ίνες άνθρακα σπάσουν, παρουσιάζουν εξαιρετικά αιχμηρά άκρα, που μπορεί να προκαλέσουν σοβαρές και βαθιές τομές. Μην προσπαθείτε ποτέ να επισκευάσετε ένα εξάρτημα από ίνες άνθρακα, ούτε να το κόψετε με τη βοήθεια ενός πριονιού, ενός τροχού ή ενός λειαντήρα, διότι οι ίνες είναι τοξικές και εξαιρετικά επικίνδυνες για την υγεία.

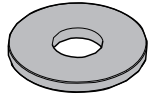
**GB SPOTLIGHT SUPPORT KIT MOUNTING INSTRUCTIONS FOR APRILIA TUAREG 660**  
**I ISTRUZIONI DI MONTAGGIO KIT SUPPORTO FARETTI PER APRILIA TUAREG 660**  
**F INSTRUCTIONS DE MONTAGE DU KIT SUPPORT DE PHARES POUR APRILIA TUAREG 660**  
**D MONTAGEANLEITUNG KIT HALTERUNG ZUSATZSCHEINWERFER FÜR APRILIA TUAREG 660**  
**E INSTRUCCIONES DE MONTAJE DEL KIT DE SOPORTE DE FAROS PARA APRILIA TUAREG 660**  
**GR ΟΔΗΓΙΕΣ ΣΥΝΑΡΜΟΛΟΓΗΣΗΣ ΚΙΤ ΣΤΗΡΙΞΗΣ ΠΡΟΒΟΛΕΩΝ ΓΙΑ APRILIA TUAREG 660**

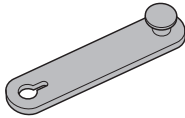
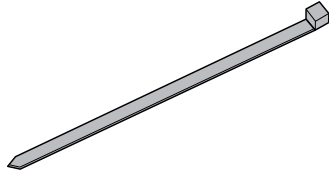
- GB** ⚠ Make sure that the engine and the thermal parts of the bike are cold before carrying out the following instructions.
- ⚠ Put the motorcycle on the service rear centre stand (available in the workshop) and on a flat and robust ground.
- ⚠ Carry out the various operations carefully so as not to damage any part of the bike.
- ⚠ Please contact an Official Aprilia Dealer for the assembly of the kit.
- ⚠ The screws that secure the various parts of the vehicle may be tightened with threadlock. Pay the utmost attention and care when unscrewing these screws.
- I** ⚠ Assicurarsi che il motore e le parti termiche della moto siano fredde prima di effettuare le seguenti istruzioni.
- ⚠ Posizionare la moto sul cavalletto centrale posteriore di servizio (in dotazione all'officina) su di un terreno piano e solido.
- ⚠ Eseguire le varie operazioni con cura in modo da non danneggiare le varie parti della moto.
- ⚠ Per il montaggio del kit rivolgersi ad un Concessionario Ufficiale Aprilia.
- ⚠ Le viti che fissano le varie parti del veicolo possono riportare un serraggio con frenafili. Prestare la massima attenzione e cura in fase di svitamento di queste viti.
- F** ⚠ S'assurer que le moteur et les parties thermiques de la moto sont froides avant de procéder à cette opération.
- ⚠ Placer la moto sur la béquille de service centrale arrière (fournie à l'atelier) sur un sol plat et solide.
- ⚠ Procéder aux différentes opérations avec précaution pour ne pas endommager les différentes parties du moto.
- ⚠ Pour le montage du kit, s'adresser à un concessionnaire officiel Aprilia.
- ⚠ Les vis qui fixent les différentes parties du véhicules peuvent avoir un serrage avec du frein-filet. Faire très attention lors du dévissage de ces vis.
- D** ⚠ Vor der Ausführung nachstehender Anleitungen sicherstellen, dass der Motor und die Thermoteile des Motorrads kalt sind.
- ⚠ Das Motorrad auf dem hinteren Hauptständer (an die Werkstatt geliefert) auf ebenen und festen Untergrund stellen.
- ⚠ Zur Vermeidung von Beschädigungen an den diversen Teilen des Motorrads alle Tätigkeiten mit großer Sorgfalt ausführen.
- ⚠ Zur Montage des Kits, wenden Sie sich bitte an einen offiziellen Aprilia-Vertragshändler.
- ⚠ Die Schrauben, mit denen die verschiedenen Fahrzeugteile befestigt werden, könnten mit Schraubensicherung angezogen worden sein. Beim Lösen dieser Schrauben äußerst vorsichtig sein und sorgsam vorgehen.
- E** ⚠ Comprobar que el motor y los componentes térmicos de el scooter estén fríos antes de iniciar las operaciones descritas en estas instrucciones.
- ⚠ Colocar la motocicleta sobre el caballete central trasero de servicio (suministrado en el taller) en un terreno plano y sólido.
- ⚠ Realizar la secuencia de operaciones con cuidado para no dañar los componentes del scooter.
- ⚠ Para montar el kit, dirigirse a un Concesionario Oficial Aprilia.
- ⚠ Los tornillos que fijan las diversas partes del vehículo pueden ir apretados con fijador de roscas. Preste la máxima atención y cuidado cuando desenrosque estos tornillos.
- GR** ⚠ Βεβαιωθείτε ότι ο κινητήρας και τα θερμικά εξαρτήματα της μηχανής είναι κρύα πριν ακολουθήσετε τις παρακάτω οδηγίες.
- ⚠ Τοποθετήστε τη μοτοσυκλέτα στο κεντρικό πίσω καβαλέτο (παρέχεται στο συνεργείο) σε μια επίπεδη και σταθερή επιφάνεια.
- ⚠ Εκτελέστε προσεκτικά τις διάφορες εργασίες, ώστε να αποφευχθεί η πρόκληση ζημιάς στα διάφορα εξαρτήματα της μηχανής.
- ⚠ Για τη συναρμολόγηση του κιτ απευθυνθείτε σε μια Επίσημη Αντιπροσωπία Aprilia.
- ⚠ Στις βίδες που στερεώνουν τα διάφορα μέρη του οχήματος η σύσφιξη μπορεί να έχει γίνει με κόλλα σπειρώματος. Δώστε μεγάλη προσοχή και φροντίδα όταν ξεβιδώνετε αυτές τις βίδες.

 <p>N° 2</p>	 <p>N° 1</p>	 <p>N° 1</p>
 <p>N° 1</p>	 <p>N° 2</p>	 <p>N° 1</p>
 <p>N° 1</p>	 <p>N° 4</p>	 <p>N° 2</p>
 <p>N° 2</p>	 <p>N° 4</p>	 <p>N° 2</p>
 <p>N° 2</p>	 <p>N° 2</p>	 <p>N° 4</p>
 <p>N° 4</p>	 <p>N° 4</p>	 <p>N° 4</p>
 <p>N° 1</p>		

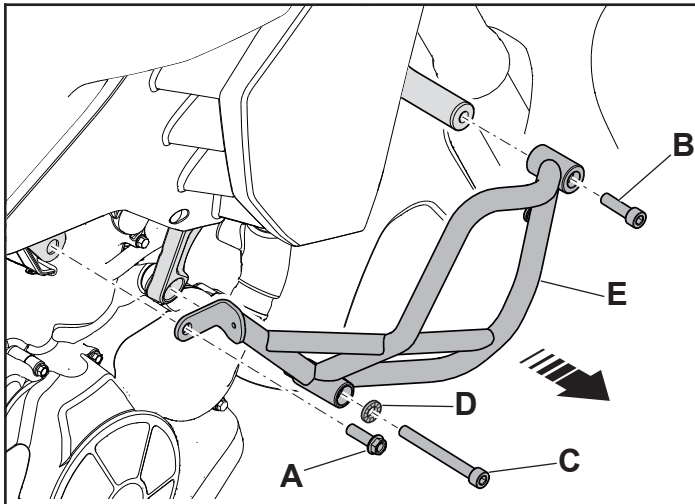

- GB** Remove the TEF screw **A**, the TCEI screw **B**, the TCEI screw **C**, the knurled washer **D** and the right side protection **E**.  
Remove the three screws **F**, the cap **G**, the right side cover **H** and the TEF screw **I**.

Assemble the left spotlight **J1** on the bracket **1** of the kit, while maintaining the positions of the small components indicated in the drawing, using the curved washer **2**, the adjusting screw M6 **3**, the M6/M8 adjusting screw **4**, the upper T bush **5**, the lower T bush **6**, the two grommets **7**, the two 6,6x18 washers **8** and the two cap nuts **9**.

Repeat the operations for the right spotlight **J2** while maintaining the positions of the small components indicated in the drawing.

The screw **4**, with M6-M8 double thread, acts on the rear hole for horizontal headlamp adjustment.

The M6 screw **3** operates on the front hole, for head lamp vertical adjustment.

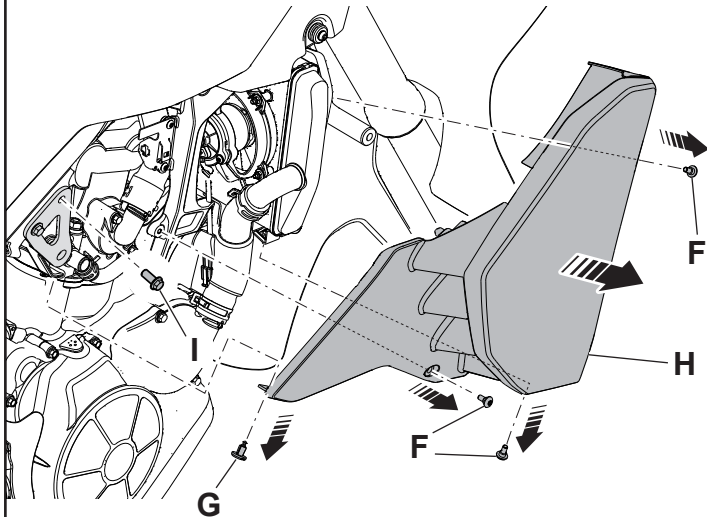

- !** The threaded part of the screw **4**, for the horizontal adjustment, must be screwed half the length of the M8 threaded stem.

- !** When the adjustment is completed, the axis of the fog light must be parallel to the vehicle axis.

- !** Tightening torque nuts **9**: 8 Nm

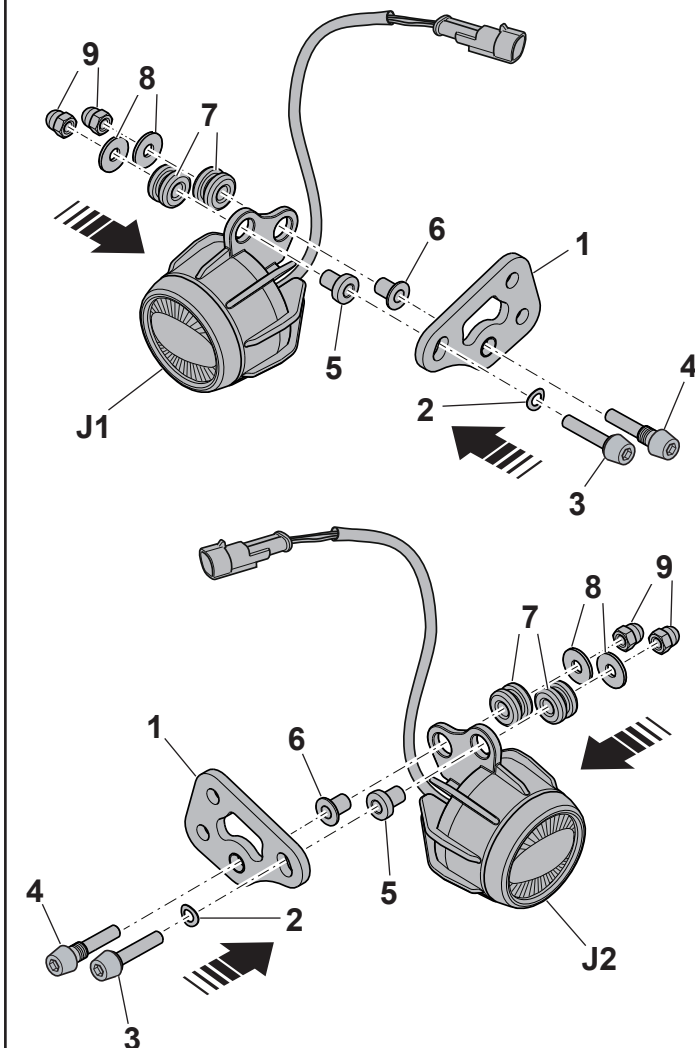

- I** Rimuovere la vite TEF **A**, la vite TCEI **B**, la vite TCEI **C**, la rondella zigrinata **D** e la protezione laterale destra **E**.

Rimuovere le tre viti **F**, il tappo **G**, la copertura laterale destra **H** e la vite TEF **I**.

Assemblare il faretto sinistro **J1** sulla staffa **1** del kit, rispettando le posizioni della minuteria mostrate a disegno, tramite la rondella curva **2**, la vite di regolazione M6 **3**, la vite regolazione M6/M8 **4**, la bussola a T alta **5**, la bussola a T bassa **6**, i due gommini **7**, le due rosette 6,6x18 **8** e i due dadi ciechi **9**.

Ripetere le operazioni per il faretto destro **J2** rispettando le posizioni della minuteria mostrate a disegno.

La vite **4**, con doppio filetto M6/M8, agisce sul foro posteriore per la regolazione orizzontale del faro.

La vite **3** M6 agisce sul foro anteriore per la regolazione verticale del faro.

- !** La parte filettata della vite **4**, per la regolazione orizzontale, deve essere avvitata per mezza lunghezza del gambo filettato M8.

- !** A fine regolazione, l'asse del faro fendinebbia deve essere parallelo all'asse del veicolo.

- !** Coppia di serraggio dadi **9**: 8 Nm

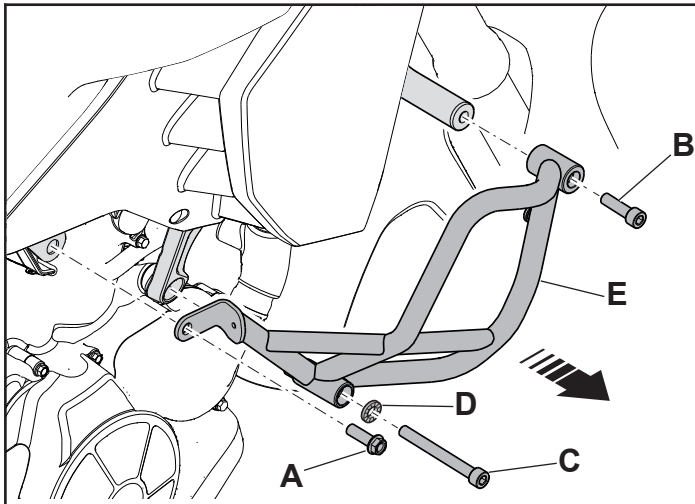

**F** Déposer la vis TEF **A**, la vis TCEI **B**, la vis TCEI **C**, la rondelle crantée **D** et la protection latérale droite **E**.

Déposer les trois vis **F**, le bouchon **G**, le carter latéral droit **H** et la vis TEF **I**.

Assembler le phare de gauche **J1** sur la bride **1** du kit, en respectant les positions des pièces de fixation illustrées sur le dessin, à l'aide de la rondelle incurvée **2**, de la vis de réglage M6 **3**, de la vis de réglage M6/M8 **4**, de la douille en T haute **5**, de la douille en T basse **6**, des deux caoutchoucs **7**, des deux rondelles 6,6x18 **8** et des deux écrous borgnes **9**.

Répéter les opérations pour le phare de droite **J2** en respectant les positions des pièces de fixation illustrées sur le dessin.

La vis **4**, à double filetage M6/M8, agit sur le trou arrière pour le réglage horizontal du phare.

La vis **3** M6 agit sur le trou avant pour le réglage vertical du phare.

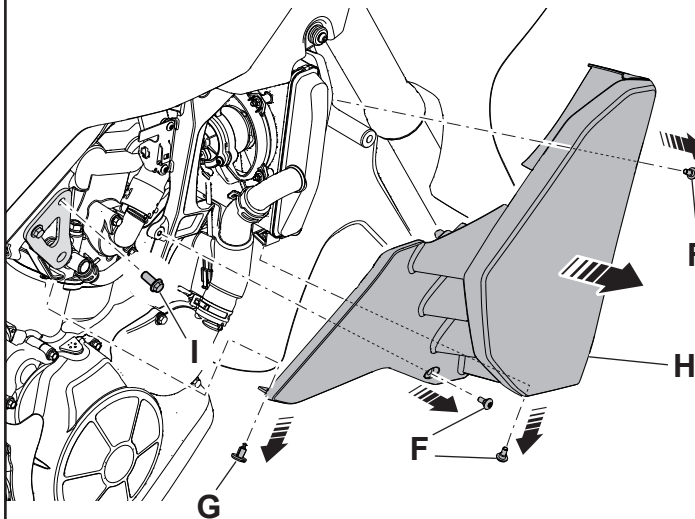

⚠ La partie filetée de la vis **4**, pour le réglage horizontal, doit être vissée à la moitié de la longueur de la tige filetée M8.

⚠ À la fin du réglage, l'axe du phare antibrouillard doit être parallèle à l'axe du véhicule.

⚠ Couple de serrage écrous **9**: 8 Nm

**D** Die Schraube TEF **A**, die Schraube TCEI **B**, die Schraube TCEI **C**, die Rändelscheibe **D** und den seitlichen Schutz rechts **E** entfernen.

Die drei Schrauben **F**, die Kappe **G**, die seitliche Abdeckung rechts **H** und die Schraube TEF **I** entfernen.

Den linken Zusatzscheinwerfer **J1** mit der gewölbten Scheibe **2**, der Stellschraube M6 **3**, der Stellschraube M6/M8 **4**, der hohen T-Buchse **5**, der flachen T-Buchse **6**, den beiden Gummis **7**, den beiden Ausgleichsscheiben 6,6x18 **8** und den beiden Hutmutter **9** auf den Bügel **1** des Kits montieren, dabei die in der Zeichnung dargestellten Positionen der Kleinteile beachten.

Die Arbeitsgänge für den rechten Zusatzscheinwerfer **J2** wiederholen, dabei die in der Zeichnung dargestellten Positionen der Kleinteile beachten.

Die Schraube **4**, mit doppeltem Gewinde M6/M8, wirkt auf die hintere Bohrung für die horizontale Ausrichtung des Scheinwerfers.

Die Schraube **3** M6 wirkt auf die vordere Bohrung für die vertikale Ausrichtung des Scheinwerfers.

⚠ Der Gewindeteil der Schraube **4**, für die horizontale Ausrichtung, muss bis zur halben Länge des Gewindeschäfts M8 eingeschraubt werden.

⚠ Zum Abschluss der Einstellung muss die Achse des Nebelscheinwerfers parallel zur Fahrzeugachse sein.

⚠ Anzugsmoment Muttern **9**: 8 Nm

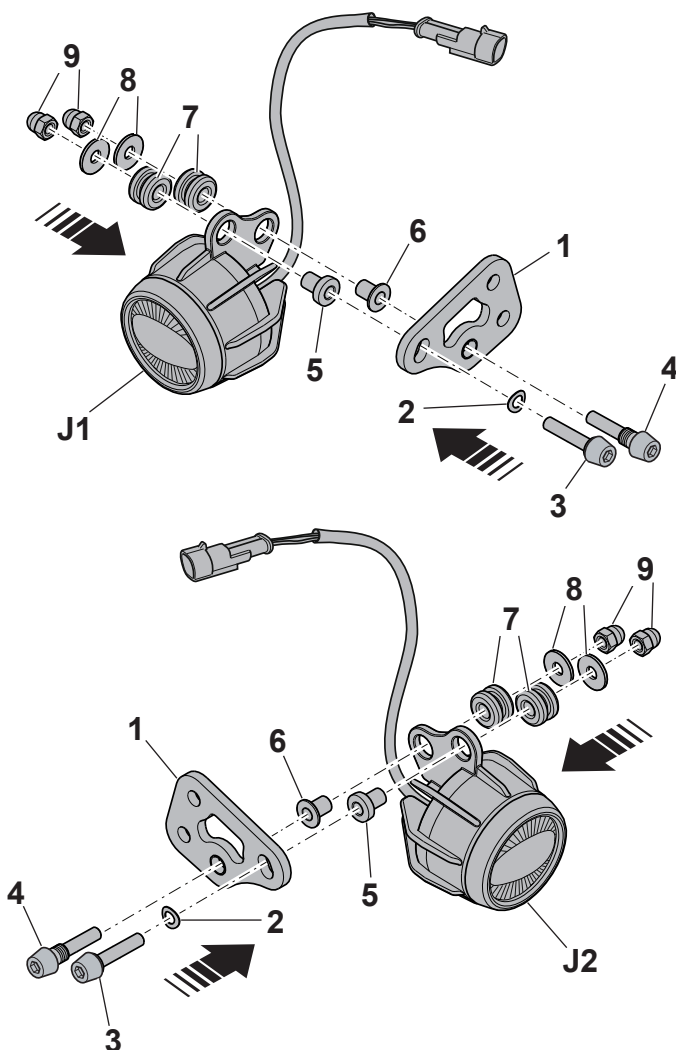

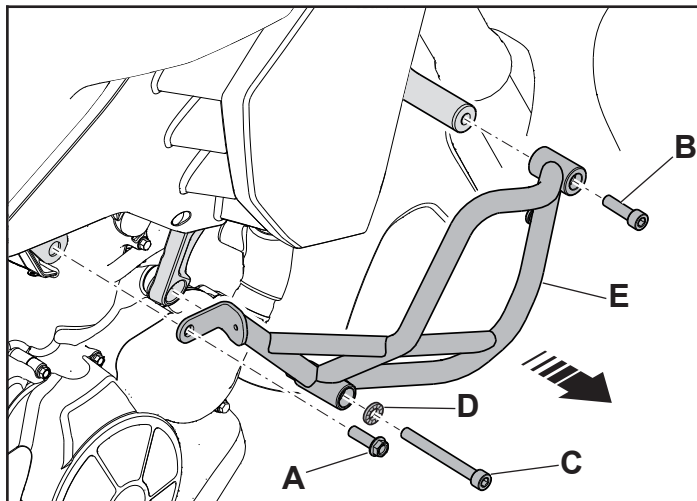

**E** Retirar el tornillo TEF **A**, el tornillo TCEI **B**, el tornillo TCEI **C**, la arandela moleteada **D** y la protección lateral derecha **E**.

Retirar los tres tornillos **F**, el tapón **G**, la cubierta lateral derecha **H** y los tornillos TEF **I**.

Montar el faro izquierdo **J1** en el estribo **1** del kit, respetando las posiciones de las piezas pequeñas indicadas en el dibujo, utilizando la arandela curva **2**, el tornillo de regulación M6 **3**, el tornillo de regulación M6/M8 **4**, el casquillo en T alto **5**, el casquillo en T bajo **6**, los dos elementos de goma **7**, las dos arandelas 6,6x18 **8** y las dos tuercas ciegas **9**.

Repetir las operaciones para el faro derecho **J2**, respetando las posiciones de las piezas pequeñas indicadas en el dibujo.

El tornillo **4**, con doble rosca M6-M8, interviene en el orificio trasero para regular horizontalmente el faro.

El tornillo **3** M6 interviene en el orificio delantero para regular verticalmente el faro.

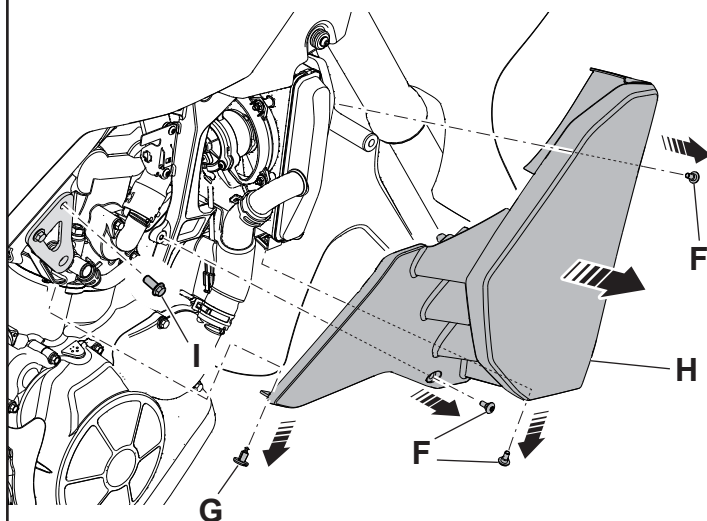

⚠ La parte roscada del tornillo **4** M8, para la regulación horizontal, debe enroscarse hasta la mitad de su longitud.

⚠ Al concluir la regulación, el eje del faro antiniebla debe ser paralelo al eje del vehículo.

⚠ Par de apriete tuercas **9**: 8 Nm

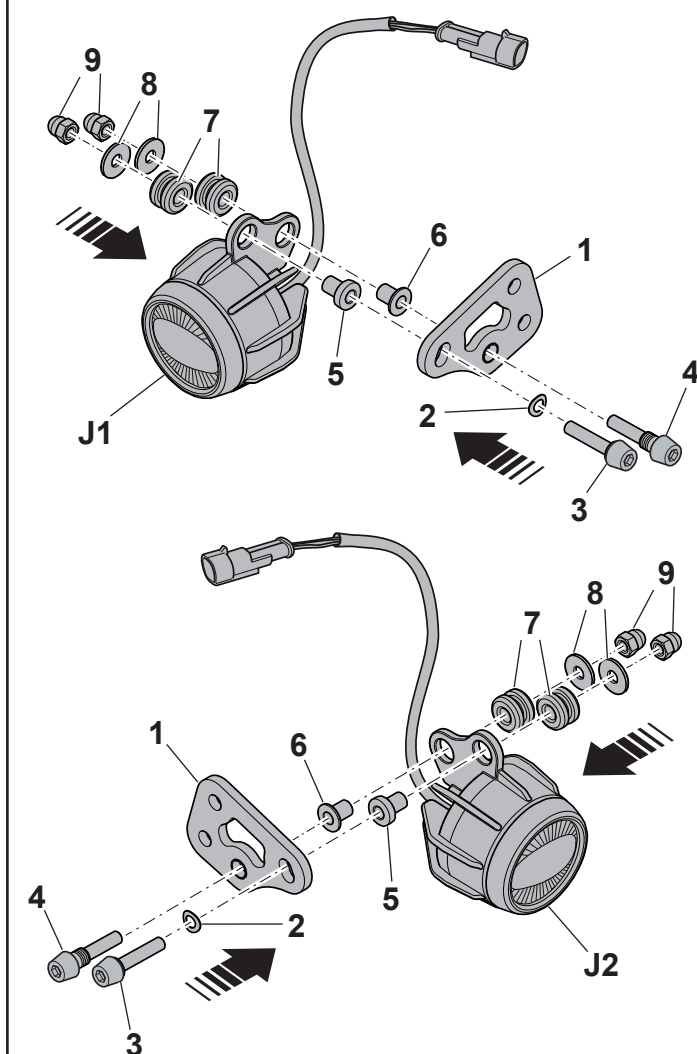

**GR** Αφαιρέστε τη βίδα TEF **A**, τη βίδα TCEI **B**, τη βίδα TCEI **C**, το γκρόβερ **D** και το δεξί πλαϊνό προστατευτικό **E**.

Αφαιρέστε τις τρεις βίδες **F**, την τάπα **G**, το δεξί πλαϊνό καπάκι **H** και τη βίδα TEF **I**.

Συναρμολογήστε τον αριστερό προβολέα **J1** στο έλασμα **1** του kit, τηρώντας τις θέσεις των μικροεξαρτημάτων που φαίνονται στο σχέδιο, με την κυρτή ροδέλα **2**, τη βίδα ρύθμισης M6 **3**, τη βίδα ρύθμισης M6/M8 **4**, τον υψηλό δακτύλιο οδηγό σχήματος T **5**, τον χαμηλό δακτύλιο οδηγό σχήματος T **6**, τα δύο λαστιχάκια **7**, τις δύο ροδέλες 6,6x18 **8** και τα δύο τυφλά παξιμάδια **9**.

Επαναλάβετε τις ίδιες ενέργειες και για τον δεξιό προβολέα **J2** τηρώντας τις θέσεις των μικροεξαρτημάτων που φαίνονται στο σχέδιο.

Η βίδα **4**, με διπλό σπείρωμα M6-M8, χρησιμοποιείται στην πίσω οπή για την οριζόντια ρύθμιση του προβολέα.

Η βίδα **3** M6 χρησιμοποιείται στη μπροστινή οπή για την κατακόρυφη ρύθμιση του προβολέα.

⚠ Το τμήμα της βίδας **4** με σπείρωμα, για την οριζόντια ρύθμιση, πρέπει να βιδωθεί μέχρι τη μέση του στελέχους με σπείρωμα M8.

⚠ Στο τέλος της ρύθμισης, ο άξονας του προβολέα ομίχλης πρέπει να είναι παράλληλος με τον άξονα του οχήματος.

⚠ Ροπή σύσφιξης βιδών **9**: 8 Nm

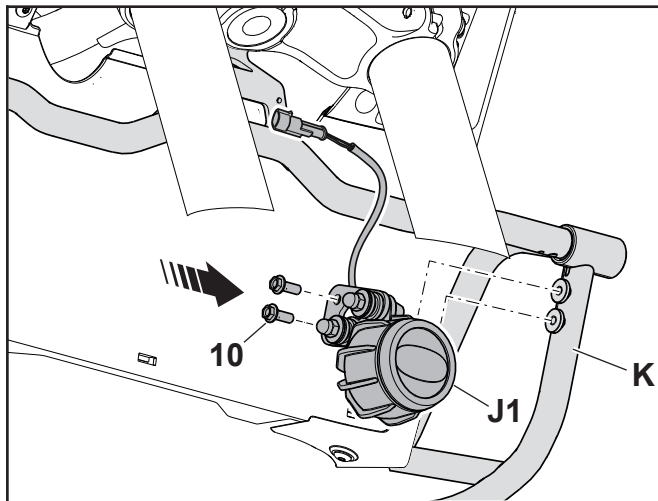

- GB** Secure the bracket **1** with the left spotlight **J1** assembled on the left side protection **K** and secure it with the two TEF M6x16 screws **10** provided in the kit.

Position and secure the relay mounting bracket **11** on the bracket **L** and secure it with the TEF screw **I** removed beforehand.

Insert the two connector securing clips **12** on the connector mounting bracket **13**.

Remove the TCEI screw **M**, position the bracket **13** as indicated in the drawing and secure it using the TCEI screw **M** removed beforehand.

Pass the wiring for the left **J1** and right **J2** spotlights as shown in the drawing. Secure the connectors **O** to the two clips **12** and fix the connector wiring using three clamps **14** supplied with the kit on the central crosspiece **P** in the positions shown in the drawing.

Use the four rubber bands supplied with the kit to secure the spotlight wiring.

⚠ **Check the correct rotation of the handlebar.**

⚠ **Tightening torque** screw **I**: 25 Nm  
screws **10**, **M**: 10 Nm

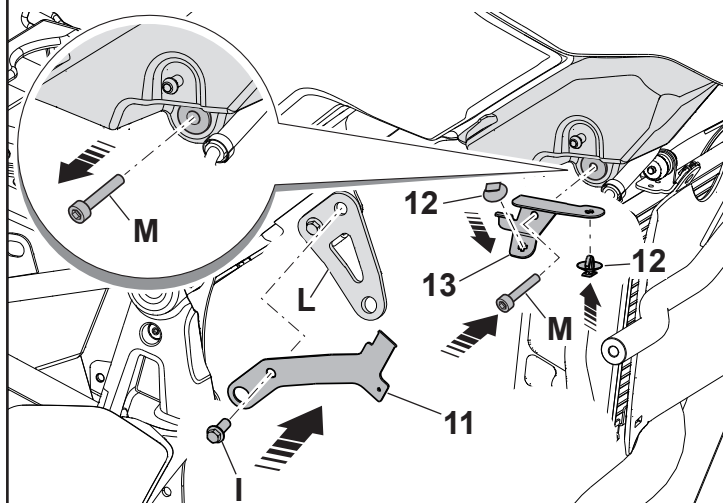

- I** Fissare la staffa **1** con assemblato il faretto sinistro **J1** sulla protezione laterale sinistra **K** e fissarla tramite le due viti TEF M6x16 **10** del kit.

Posizionare e fissare la staffa fissaggio relè **11** sulla staffa **L** e fissarla tramite la vite TEF **I** precedentemente rimossa.

Inserire le due clip fissaggio connettori **12** sulla staffa fissaggio connettori **13**.

Rimuovere la vite TCEI **M**, posizionare e fissare la staffa **13** come indicato a disegno e fissarla tramite la vite TCEI **M** precedentemente rimossa.

Passare il cablaggio dei faretto sinistro **J1** e destro **J2** come mostrato a disegno, fissare i connettori **N** alle due clip **12** e bloccare il cablaggio dei connettori tramite tre fascette **14** del kit sul traverso centrale **O** nelle posizioni indicate a disegno.

Utilizzare le quattro fascette in gomma del kit per bloccare i cablaggi dei faretto.

⚠ **Verificare la corretta rotazione del manubrio.**

⚠ **Coppia di serraggio** vite **I**: 25 Nm  
viti **10**, **M**: 10 Nm

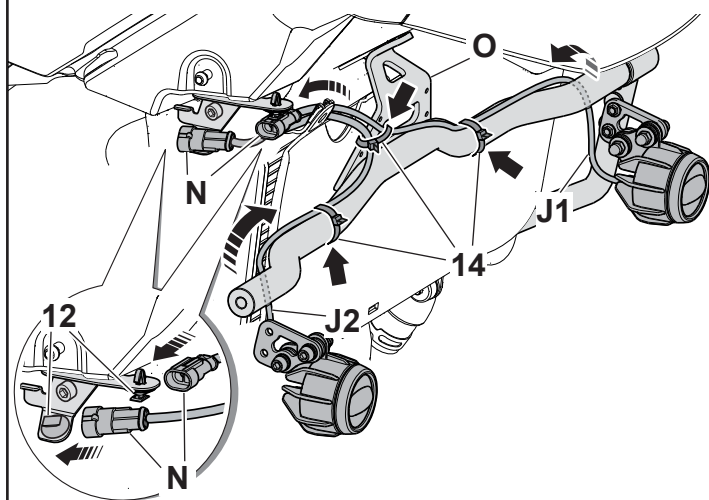

- F** Fixer la bride **1** avec le phare de gauche **J1** assemblé sur la protection latérale gauche **K** et la fixer à l'aide des deux vis TEF M6x16 **10** du kit.

Positionner et fixer la bride de fixation du relais **11** sur la bride **L** et la fixer à l'aide des vis TEF **I** déposées auparavant.

Insérer les deux attaches de fixation des connecteurs **12** sur la bride de fixation des connecteurs **13**.

Déposer la vis TCEI **M**, positionner et fixer la bride **13** comme indiqué sur le dessin et la fixer à l'aide de la vis TCEI **M** déposées auparavant.

Passer le câblage des phares de gauche **J1** et de droite **J2** comme indiqué sur le dessin, fixer les connecteurs **O** aux deux attaches **12** et bloquer le câblage des connecteurs à l'aides de trois colliers **14** du kit sur la traverse centrale **P** dans les positions indiquées sur le dessin.

Utiliser les quatre colliers en caoutchouc pour bloquer les câblages des phares.

⚠ **Vérifier la rotation du guidon.**

⚠ **Couple de serrage** vis **I**: 25 Nm  
vis **10**, **M**: 10 Nm

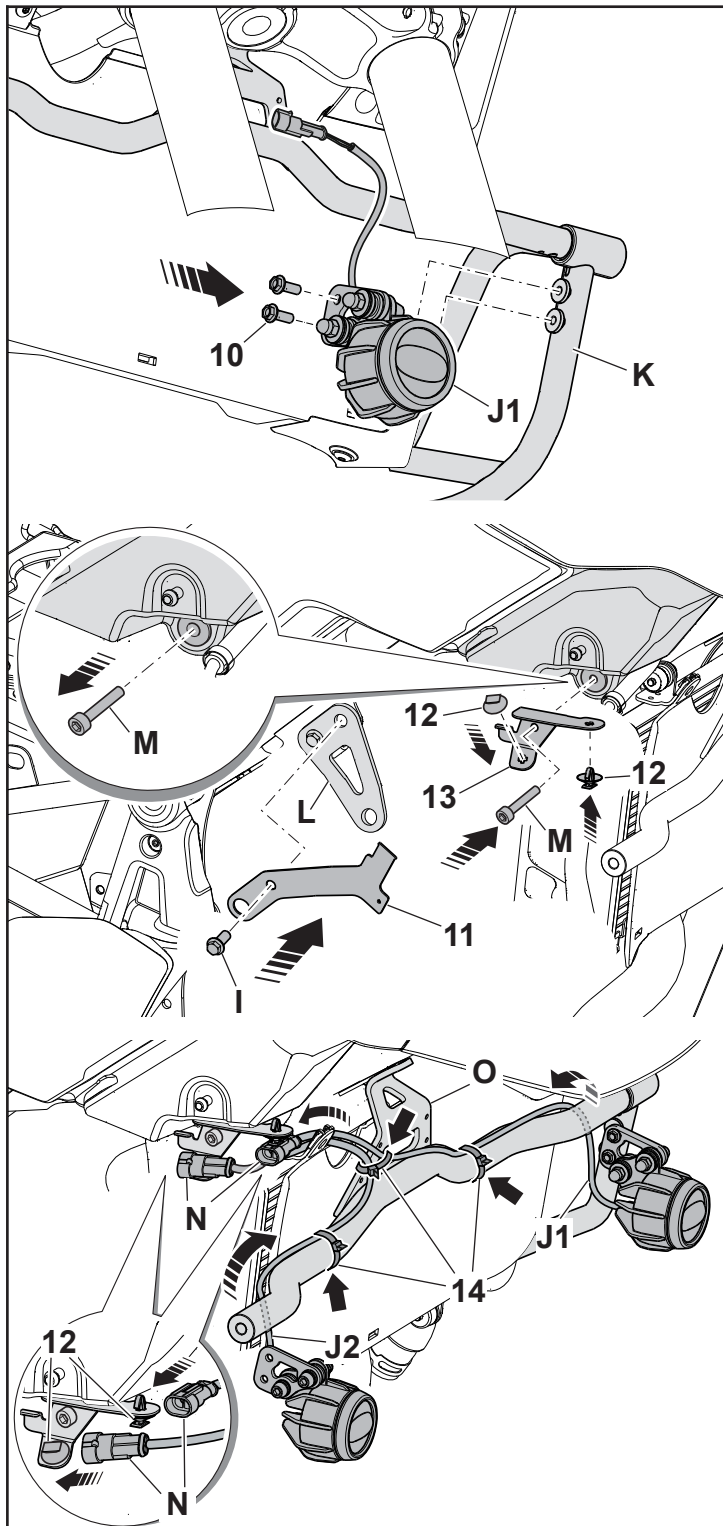

- D** Den Bügel 1 mit dem darauf montierten linken Zusatzscheinwerfer J1 auf dem seitlichen Schutz links K mit den zwei Schrauben TEF M6x16 10 des Kits befestigen.

Den Befestigungsbügel des Relais 11 auf den Bügel L aufsetzen und ihn mit den zuvor entfernten Schraube TEF I befestigen.

Die zwei Befestigungsclips der Steckverbinder 12 auf den Befestigungsbügel der Steckverbinder 13 einfügen.

Die Schraube TCEI M, den Bügel 13 wie auf der Zeichnung gezeigt positionieren und ihn mit der Schraube TCEI M befestigen.

Den Kabelbaum der Zusatzscheinwerfer links J1 und rechts J2 wie auf der Zeichnung gezeigt durchführen, die Steckverbinder O an den beiden Clips 12 befestigen und den Kabelbaum der Steckverbinder mit drei Schellen 14 des Kits auf der mittleren Traverse P in den auf der Zeichnung dargestellten Positionen sichern.

Die vier Gummischellen des Kits zur Blockierung der Kabelbäume der Zusatzscheinwerfer verwenden.

⚠ Die korrekte Drehung Lenkers kontrollieren.

⚠ Anzugsmoment Schraube I: 25 Nm

Schrauben 10, M: 10 Nm

- E** Fijar el estribo 1 con el faro izquierdo montado J1 a la protección lateral izquierda K y fijarlo con los dos tornillos TEF M6x16 10 del kit.

Colocar y fijar el estribo de montaje del relé 11 en el estribo L y fijarlo con los tornillo TEF I retirados anteriormente.

Introducir los dos clips de fijación de los conectores 12 en el estribo de fijación de los conectores 13.

Retirar el tornillo TCEI M, colocar y fijar el estribo 13 como se muestra en el dibujo y asegurarlo mediante el tornillo TCEI M retirados anteriormente.

Pasar el cableado del faro izquierdo J1 y derecho J2 como se muestra en el dibujo, fijar los conectores O en los clips 12 y bloquear el cableado de los conectores mediante tres abrazaderas 14 del kit en las posiciones indicadas en el dibujo.

Utilizar las cuatro abrazaderas de goma del kit para fijar los cableados de los faros.

⚠ Controlar que el manillar gire correctamente.

⚠ Par de apriete tornillo I: 25 Nm

tornillos 10, M: 10 Nm

- GR** Στερεώστε το έλασμα 1 με συναρμολογημένο τον αριστερό προβολέα J1 στο πλαίσιο αριστερό προστατευτικό K και στερεώστε το με τις δύο βίδες TEF M6x16 10 του kit.

Τοποθετήστε και στερεώστε το έλασμα στήριξης του ρελέ 11 στο έλασμα L και στερεώστε το με τη βίδα TEF I που είχατε προηγουμένως αφαιρέσει.

Τοποθετήστε τα δύο κλιπ στερέωσης των φισών 12 στο έλασμα στερέωσης των φισών 13.

Αφαιρέστε τη βίδα TCEI M, τοποθετήστε και στερεώστε το έλασμα 13 όπως υποδεικνύεται στο σχέδιο με τη βίδα TCEI M που είχατε προηγουμένως αφαιρέσει.

Περάστε το αριστερό καλώδιο των προβολέων J1 και το δεξί J2 όπως φαίνεται στο σχέδιο, στερεώστε τις φίσεις O στα δύο κλιπ 12 και μπλοκάρετε την καλωδίωση των φισών με τους τρεις σφιγκτήρες 14 του kit στην κεντρική τραβέρσα P στις θέσεις που υποδεικνύονται στο σχέδιο.

Χρησιμοποιήστε τους τέσσερις λαστιχένιους σφιγκτήρες του kit για να μπλοκάρετε τις καλωδιώσεις των προβολέων.

⚠ Ελέγξτε αν περιστρέφεται σωστά το τιμόνι.

⚠ Ροπή σύσφιξης βίδα I: 25 Nm

βίδες 10, M: 10 Nm



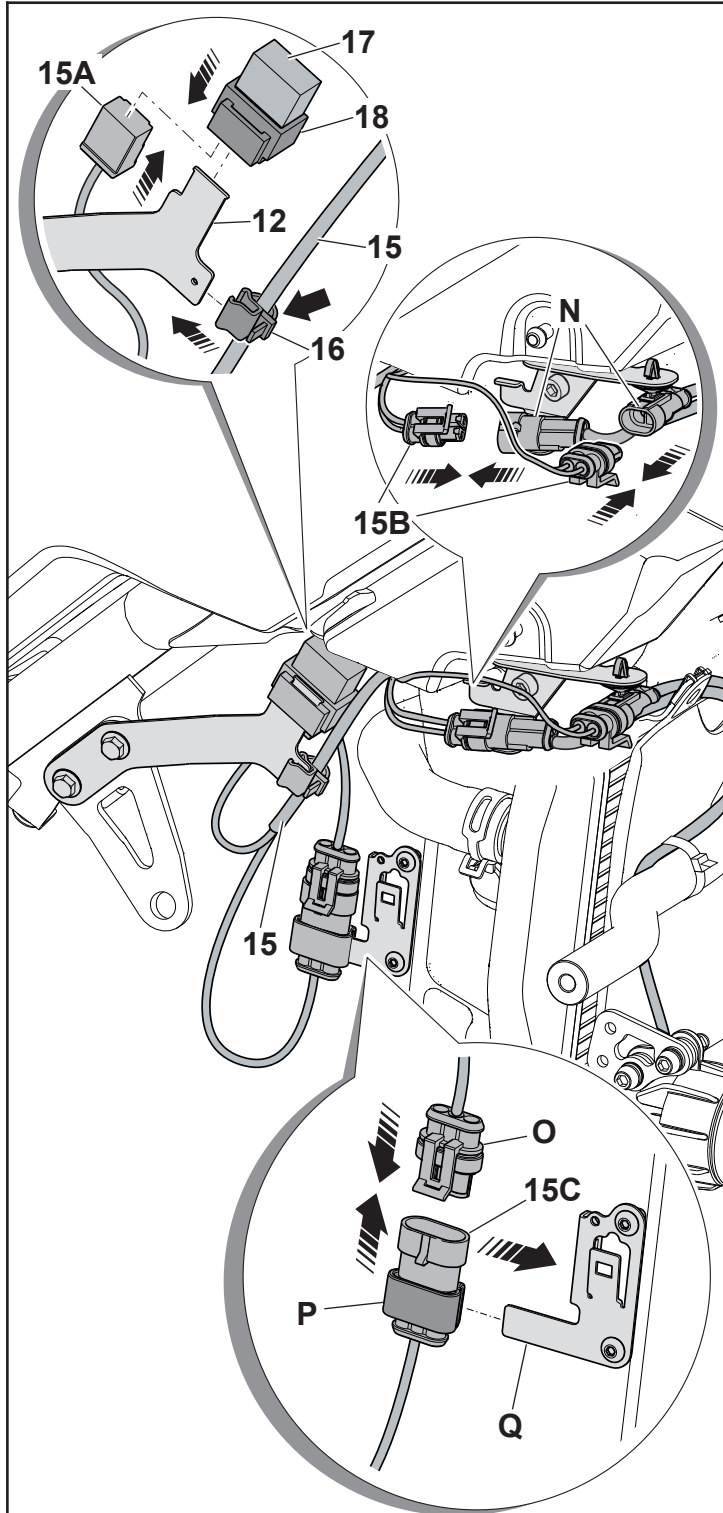

**GB** Position the electrical interface wiring **15** and secure it to the sheet metal edge clamp **16**. Then fasten the clamp **16** on the relay mounting bracket **12** as shown in the drawing.

Fit the relay **17** on the relay grommet **18**, connect the relay **17** to the **15A** wiring connector **15**; then fit the relay grommet **18** to the relay mounting bracket **12** as shown in the drawing. Connect the spotlight **N** connectors to the connectors **15B** for the wiring **15**.

Find the vehicle connector **O** and remove it from the grommet **P** on the bracket **Q**.

Fit the connector **15C** on the grommet **P**, connect it to the connector **O** and reposition the grommet **P** on the bracket **Q**.

**I** Posizionare il cablaggio elettrico di interfaccia **15** fissandolo alla fascetta per bordo lamiera **16**, poi fissare la fascetta **16** alla staffa fissaggio relè **12** come a disegno.

Inserire il relè **17** sul gommino relè **18**, connettere il relè **17** al connettore **15A** del cablaggio **15**, poi fissare il gommino relè **18** alla staffa fissaggio relè **12** come a disegno.

Connettere i connettori dei faretto **N** ai connettori **15B** del cablaggio **15**.

Individuare il connettore del veicolo **O** e rimuoverlo dal gommino **P** sulla staffa **Q**.

Inserire il connettore **15C** sul gommino **P**, connetterlo al connettore **O** e riposizionare il gommino **P** sulla staffa **Q**.

**F** Positionner le câblage électrique d'interface **15** en le fixant au collier pour le bord de tôle **16**, puis fixer le collier **16** à la bride de fixation du relais **12** comme sur le dessin.

Insérer le relais **17** sur le caoutchouc du relais **18**, brancher le relais **17** au connecteur **15A** du câblage **15**, puis fixer le caoutchouc du relais **18** à la bride de fixation du relais **12** comme sur le dessin.

Brancher les connecteurs des phares **N** aux connecteurs **15B** du câblage **15**.

Identifier le connecteurs du véhicule **O** et le retirer du caoutchouc **P** sur la bride **Q**.

Insérer le connecteur **15C** sur le caoutchouc **P**, le brancher au connecteur **O** et remettre le caoutchouc **P** sur la bride **Q**.

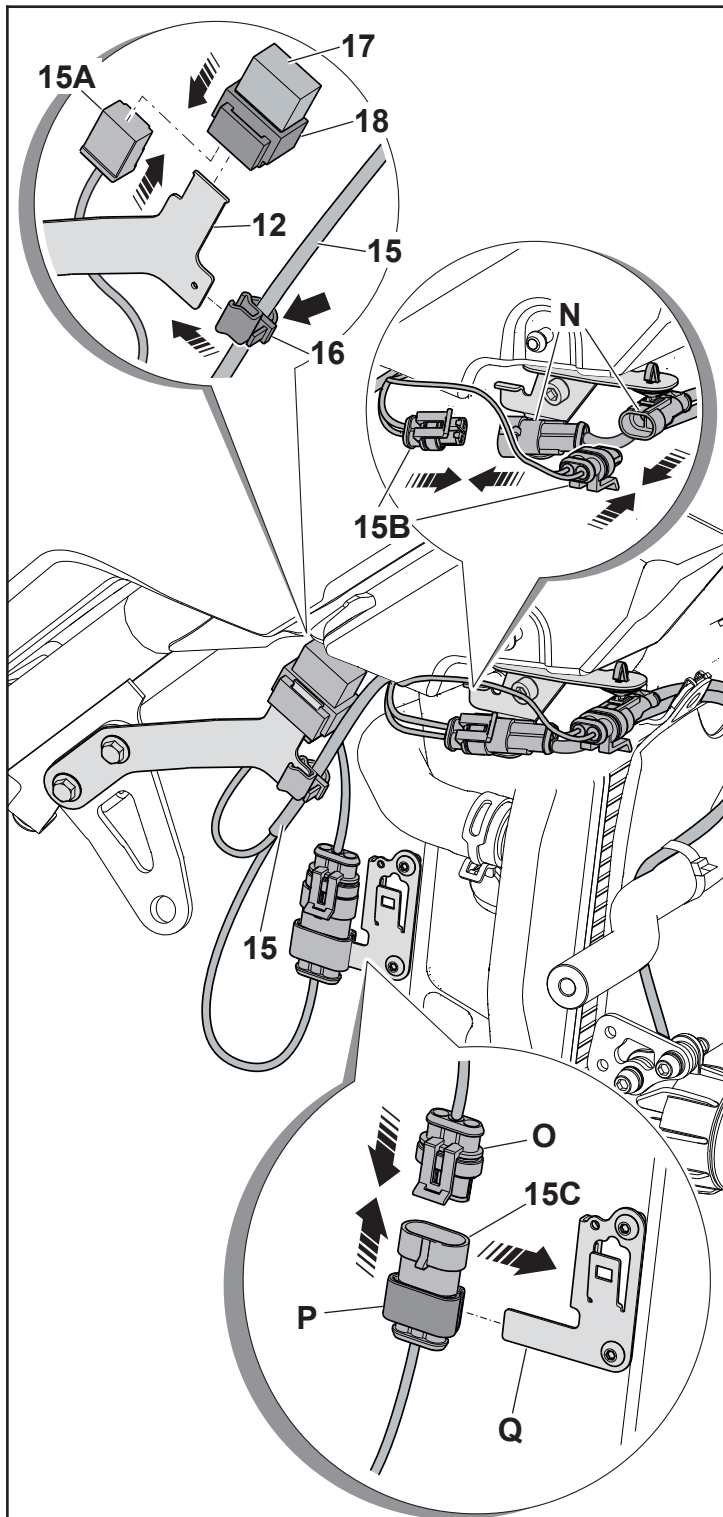

- D** Die Schnittstellenverkabelung **15** anbringen und an der Schelle mit Blechrand **16** befestigen, dann die Schelle **16** wie in der Zeichnung dargestellt am Befestigungsbügel des Relais **12** befestigen.

Das Relais **17** auf das Relais-Gummi **18** aufsetzen, das Relais **17** an den Stecker **15A** des Kabelbaums **15** anschließen und dann das Relais-Gummi **18** wie in der Zeichnung dargestellt am Befestigungsbügel des Relais **12** befestigen.

Die Steckverbinder der Zusatzscheinwerfer **N** an die Steckverbinder **15B** des Kabelbaums **15** anschließen.

Den Steckverbinder des Fahrzeugs **O** ausfindig machen und ihn vom Gummi **P** auf dem Bügel **Q** abnehmen.

Den Steckverbinder **15C** auf das Gummi **P** aufsetzen, ihn an den Steckverbinder **O** anschließen und das Gummi **P** wieder auf den Bügel **Q** setzen.

- E** Colocar el cableado de la interfaz eléctrica **15** y fijarlo a la abrazadera de borde metálico **16**, luego fijar la abrazadera **16** en el estribo de fijación del relé **12** como en el diseño.

Introducir el relé **17** en el elemento de goma del relé **18**, conectar el relé **17** en el conector **15A** del cableado **15**, luego fijar el elemento de goma del relé **18** en el estribo de fijación del relé **12** como en el diseño.

Conectar los conectores de los faros **N** en los conectores **15B** del cableado **15**.

Individuar el conector del vehículo **O** y retirarlo del elemento de goma **P** en el estribo **Q**.

Introducir el conector **15C** en el elemento de goma **P**, conectarlo en el conector **O** y volver a colocar el elemento de goma **P** en el estribo **Q**.

- GR** Τοποθετήστε την ηλεκτρική καλωδίωση διασύνδεσης **15** στερεώνοντάς την στον σφιγκτήρα στο άκρο της λαμαρίνας **16**, μετά στερεώστε τον σφιγκτήρα **16** στο έλασμα στερέωσης ρελέ **12** σύμφωνα με το σχέδιο.

Τοποθετήστε το ρελέ **17** στο λαστιχάκι του ρελέ **18**, συνδέστε το ρελέ **17** στη φίσα **15A** της καλωδίωσης **15**, μετά στερεώστε το λαστιχάκι του ρελέ **18** στο έλασμα στερέωσης ρελέ **12** σύμφωνα με το σχέδιο.

Συνδέστε τις φίσες των προβολέων **N** στις φίσες **15B** της καλωδίωσης **15**.

Εντοπίστε τη φίσα του οχήματος **O** και αφαιρέστε την από το λαστιχάκι **P** στο έλασμα **Q**.

Εισαγάγετε τη φίσα **15C** στο λαστιχάκι **P**, συνδέστε το στη φίσα **O** και τοποθετήστε πάλι το λαστιχάκι **P** στο έλασμα **Q**.

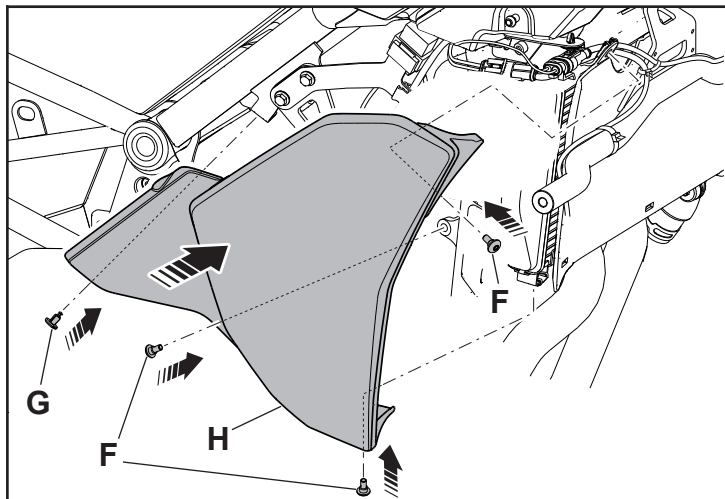

**GB** Reposition the right side cover **H** and secure it with the three screws **F** and the cap **G**.

Reposition the right side protection **E** removed beforehand and secure it using the TEF screw **A**, the TCEI screws **B**, the knurled washer **D** and the TCEI screw **C**.

Position the bracket **1** with the right spotlight **J2** assembled on the right side protection **E** and secure it with the two TEF M6x16 screws **10** provided in the kit.

**⚠** Before fixing the screws **A**, **B**, **C** clean the thread and place **Loctite 243** again.

**⚠** Check the correct rotation of the handlebar.

**⚠** Tightening torque

screws **F**: 4 Nm

screws **A**, **B**, **C**: 50 ± 15 Nm

screws **10**: 10 Nm

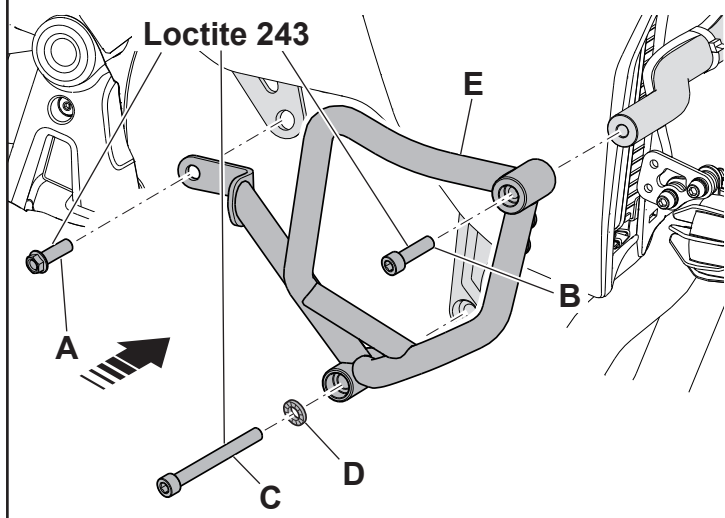

**I** Riposizionare e fissare la copertura laterale destra **H** e fissarla tramite le tre viti **F** e il tappo **G**.

Riposizionare e fissare la protezione laterale destra **E** precedentemente rimossa e fissarla tramite la vite TEF **A**, le vite TCEI **B**, la rondella zigrinata **D** e la vite TCEI **C**.

Posizionare e fissare la staffa **1** con assemblato il faretto destro **J2** sulla protezione laterale destra **E** tramite le due viti TEF M6x16 **10** del kit.

**⚠** Prima del fissaggio delle viti **A**, **B**, **C** pulire il filetto e riposizionare **Loctite 243**.

**⚠** Verificare la corretta rotazione del manubrio.

**⚠** Coppia di serraggio

viti **F**: 4 Nm

viti **A**, **B**, **C**: 50 ± 15 Nm

viti **10**: 10 Nm

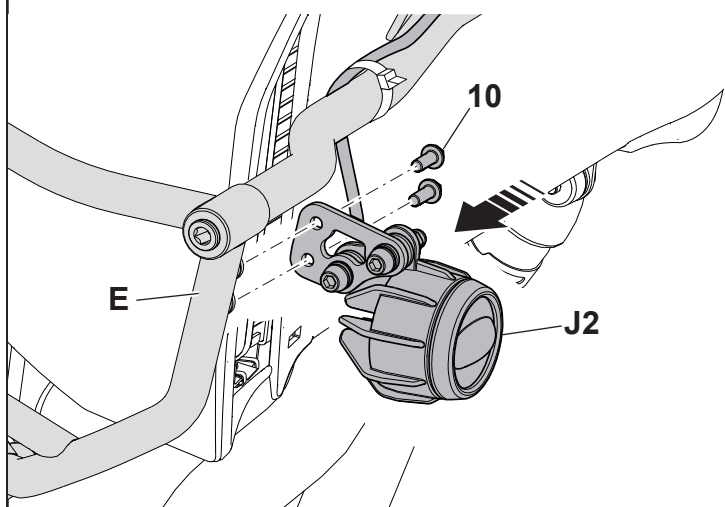

**F** Repositionner et fixer le carter latéral droit **H** et le fixer à l'aide des trois vis **F** et du bouchon **G**.

Repositionner et fixer la protection latérale droite **E** déposée auparavant et la fixer à l'aide de la vis TEF **A**, des vis TCEI **B**, de la rondelle crantée **D** et de la vis TCEI **C**.

Positionner et fixer la bride **1** avec le phare de droite **J2** assemblé sur la protection latérale droite **E** à l'aide des deux vis TEF M6x16 **10** du kit.

**⚠** Avant de serrer les vis **A**, **B**, **C**, nettoyer le filet et appliquer du **Loctite 243**.

**⚠** Vérifier la rotation du guidon.

**⚠** Couple de serrage

vis **F**: 4 Nm

vis **A**, **B**, **C**: 50 ± 15 Nm

vis **10**: 10 Nm

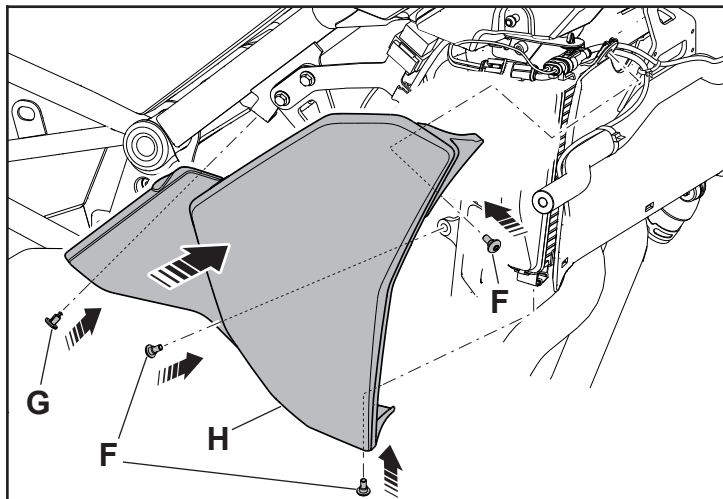

**D** Die seitliche Abdeckung rechts **H** wieder anbringen und sie mit den drei Schrauben **F** und der Kappe **G** befestigen.

Den zuvor entfernten seitlichen Schutz rechts **E** wieder anbringen und ihn mit der Schraube TEF **A**, den Schrauben TCEI **B**, der Rändelscheibe **D** und der Schraube **C** befestigen.

Den Bügel **1** mit dem darauf montierten rechtem Zusatzscheinwerfer **J2** auf dem seitlichen Schutz rechts **E** mit den zwei Schrauben TEF M6x16 **10** des Kits befestigen.

⚠ Vor der Befestigung der **A, B, C** Schrauben, das Gewinde reinigen und Loctite 243 wieder auftragen.

⚠ Die korrekte Drehung Lenkers kontrollieren.

⚠ Anzugsmoment Schrauben **F**: 4. Nm

Schrauben **A, B, C**: 50 ± 15 Nm

Schrauben **10**: 10 Nm

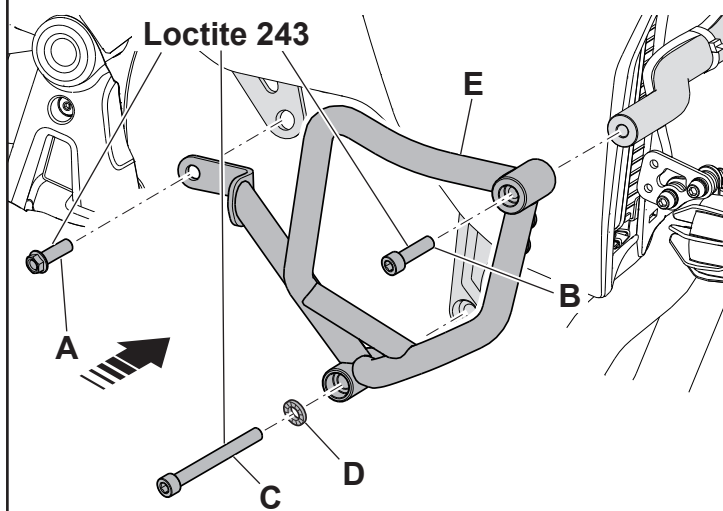

**E** Volver a colocar la cubierta del lado derecho **H** y fijarla con los tres tornillos **F** y el tapón **G**.

Volver a colocar la protección lateral derecha **E** anteriormente retirada y fijarla con el tornillo TEF **A**, el tornillo TCEI **B**, la arandela moleteada **D** y el tornillo TCEI **C**.

Volver a colocar y fijar el estribo **1** con el faro derecho montado **J2** a la protección lateral derecha **E** y fijarlo con los dos tornillos TEF M6x16 **10** del kit.

⚠ Antes de fijar los tornillos **A, B, C** limpiar la rosca y colocar Loctite 243.

⚠ Controlar que el manillar gire correctamente.

⚠ Par de apriete tornillos **F**: 4 Nm

tornillos **A, B, C**: 50 ± 15 Nm

tornillos **10**: 10 Nm

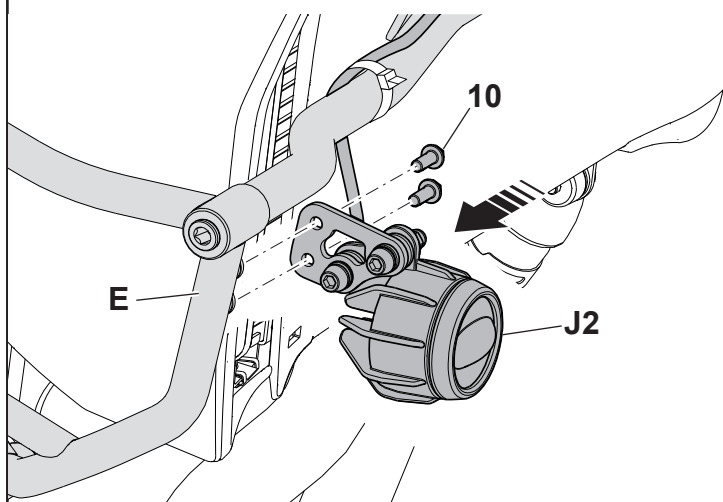

**GR** Επανατοποθετήστε και στερεώστε το δεξί πλαϊνό καπάκι **H** και στερεώστε το με τις τρεις βίδες **F** και την τάπα **G**.

Επανατοποθετήστε και στερεώστε το δεξί πλαϊνό προστατευτικό **E** που είχατε προηγουμένως αφαιρέσει και στερεώστε το με τη βίδα TEF **A**, τη βίδα TCEI **B**, το γκρόβερ **D** και τη βίδα TCEI **C**.

Τοποθετήστε και στερεώστε το έλασμα **1** με συναρμολογημένο τον δεξιό προβολέα **J2** στο πλαϊνό δεξί προστατευτικό **E** με τις δύο βίδες TEF M6x16 **10** του kit.

⚠ Πριν στερεώσετε τις βίδες **A, B, C** καθαρίστε το σπείρωμα και βάλτε Loctite 243.

⚠ Ελέγξτε αν περιστρέφεται σωστά το τιμόνι.

⚠ Ροπή σύσφιξης βιδών **F**: 4 Nm

βίδες **A, B, C**: 50 ± 15 Nm

βίδες **10**: 10 Nm

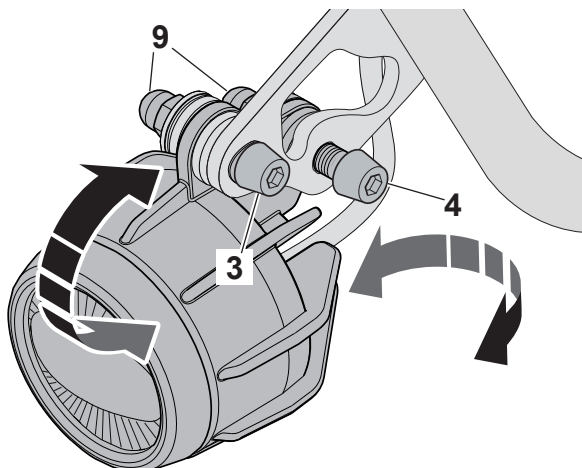
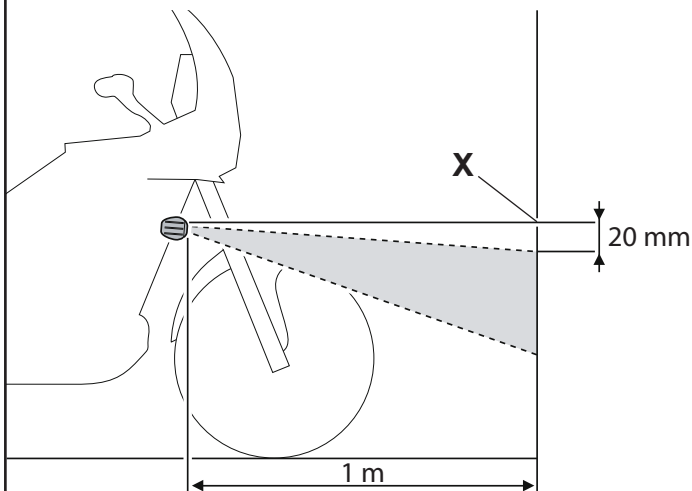
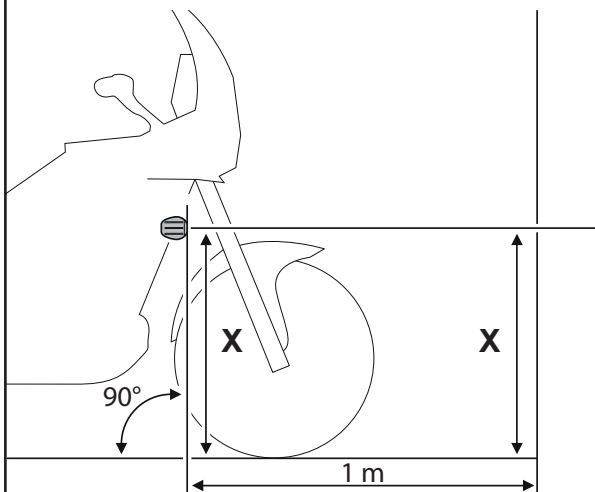
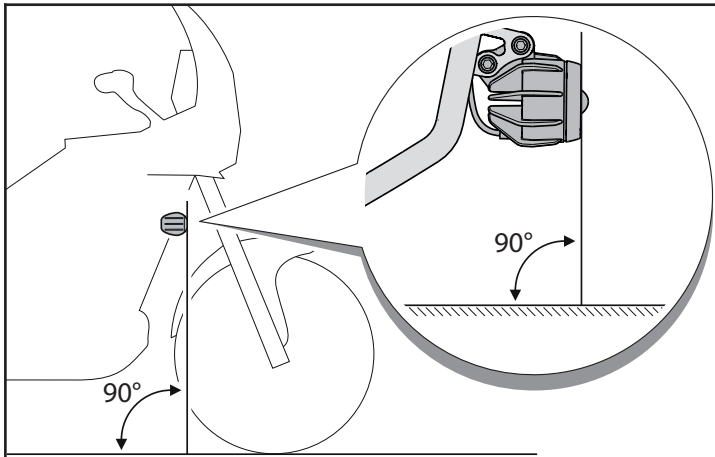

## **GB FOG LIGHTS ADJUSTMENT**

Position the vehicle in the riding position with the rider seated and with the fog lights at a distance of 1 m from a vertical wall. With the frame of the fog lights at right angles to the ground, measure the distance **X** between the centre of the fog light lens and the ground surface.

Replicate the distance **X** measured onto the vertical wall.

Turn on the fog lights and adjust the fog light to position the upper edge of the beam, projected on the vertical wall, to 20 mm below the previously replicated measurement.

For vertical adjustment, loosen the nut **9** of screw **3**, adjust the fog light and then tighten the nut to the prescribed torque to fasten it in position.

For horizontal adjustment, simply operate directly on the screw **4**, turning it anti-clockwise to direct the light beam toward the centre of the road and clockwise to obtain the reverse orientation.

**⚠ After completing the adjustment, tighten the nuts **9** permanently.**

**⚠ Tightening torque                      nuts **9**: 8 Nm**

## **I REGOLAZIONE DEI FARETTI FENDINEBBIA**

Posizionare il veicolo in assetto da viaggio con il pilota in posizione seduta e con i faretto fendinebbia ad una distanza di 1 m da una parete verticale.

Con la cornice dei faretto fendinebbia in posizione perpendicolare al terreno, rilevare la quota **X** tra il centro ottico del faretto ed il piano del terreno.

Riportare sulla parete verticale la quota **X** rilevata.

Accendere i faretto fendinebbia ed intervenire sulla regolazione del faretto per posizionare il bordo superiore del fascio luminoso, proiettato sulla parete verticale, a 20 mm sotto la quota precedentemente riportata.

Per la regolazione verticale è necessario allentare il dado **9** della vite **3**, procedere con l'orientamento del fendinebbia e successivamente serrare il dado a coppia per fissare la posizione.

Per la regolazione orizzontale basta agire direttamente sulla vite **4**, ruotando in senso antiorario per orientare il fascio luminoso verso il centro strada e in senso orario per ottenere l'orientamento inverso.

**⚠ Al termine della regolazione serrare in modo definitivo i dadi **9**.**

**⚠ Coppia di serraggio                      dadi **9**: 8 Nm**

## **F RÉGLAGE DES PHARES ANTIBROUILLARD**

Placer le véhicule en ordre de marche, le conducteur en position assise et les phares antibrouillard à une distance de 1 m d'une paroi verticale.

Avec l'encadrement des phares antibrouillard perpendiculaire au sol, mesurer la cote **X** entre le centre optique du phare et le plan du sol.

Rapport sur la paroi verticale la cote **X** mesurée.

Allumer les phares antibrouillard et intervenir sur le réglage du phare pour positionner le bord supérieur du faisceau lumineux, projeté sur la paroi verticale, 20 mm en dessous de la cote rapportée auparavant.

Pour le réglage vertical, il faut desserrer l'écrou **9** de la vis **3** et orienter le phare antibrouillard, puis serrer l'écrou au couple préconisé pour fixer sa position.

Pour le réglage horizontal, il suffit de tourner la vis **4** dans le sens inverse des aiguilles d'une montre pour orienter le faisceau lumineux vers le centre de la route et dans le sens des aiguilles d'une montre pour obtenir l'orientation inverse.

**⚠ À la fin du réglage, serrer les écrous **9** de manière définitive.**

**⚠ Couple de serrage                      écrous **9** : 8 Nm**

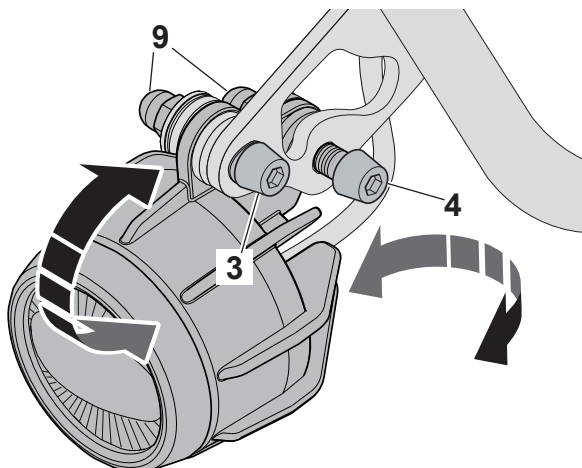
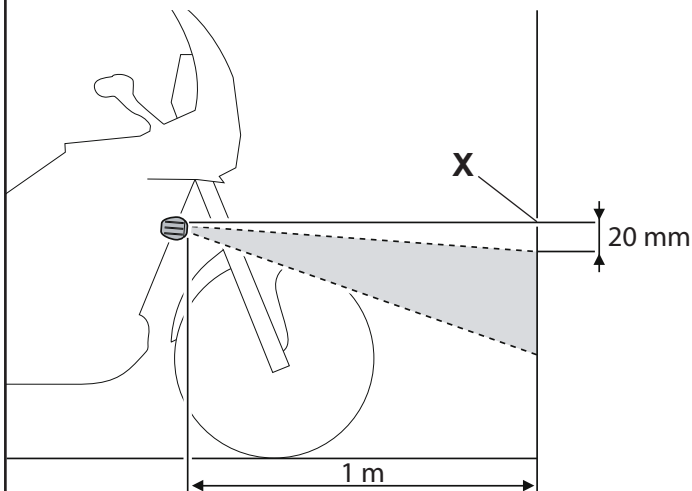
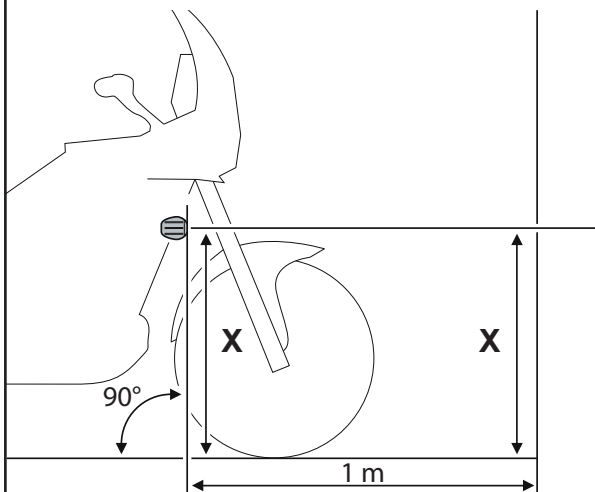
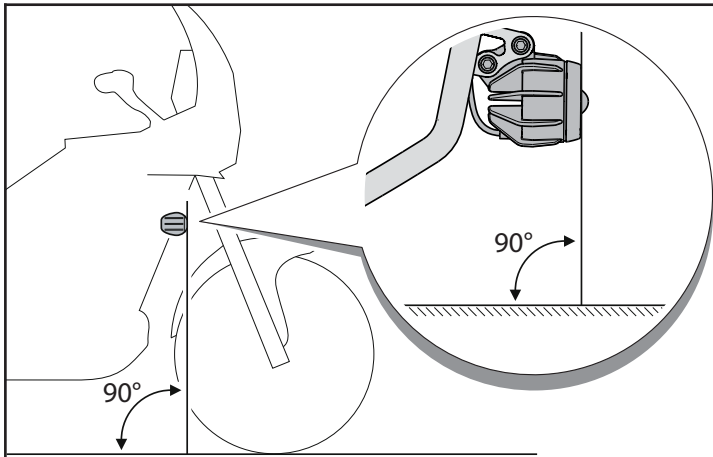

## **D EINSTELLUNG DER NEBELSCHEINWERFER**

Das Fahrzeug mit dem Fahrer in sitzender Position und mit den Nebelscheinwerfern in einem Abstand von 1 m zu einer vertikalen Wand in Fahrposition bringen.

Mit dem Rahmen der Nebelscheinwerfer in einer Position senkrecht zum Boden das Maß **X** zwischen der optischen Mitte des Scheinwerfers und der Bodenfläche ermitteln.

Das ermittelte Maß **X** auf der vertikalen Wand markieren.

Die Nebelscheinwerfer einschalten und die Einstellung des Scheinwerfers vornehmen, um die obere Kante des Lichtstrahls, der auf die vertikale Wand projiziert wird, 20 mm unter dem zuvor markierten Maß zu positionieren.

Zur vertikalen Einstellung muss die Mutter **9** der Schraube **3** gelockert, der Nebelscheinwerfer ausgerichtet und daraufhin die Mutter mit Drehmoment festgezogen werden, um die Position festzustellen.

Für die horizontale Einstellung kann man direkt auf die Schraube **4** einwirken, die man gegen den Uhrzeigersinn dreht, um den Scheinwerferstrahl zur Straßenmitte hin auszurichten und im Uhrzeigersinn, um die entgegengesetzte Ausrichtung zu erhalten.

**⚠ Nach Abschluss der Einstellungen die Muttern **9** definitiv festziehen.**

**⚠ Anzugsmoment**

**Muttern 9: 8 Nm**

## **E REGULACIÓN DE LOS FAROS ANTINEBLA**

Coloque el vehículo en alineación para viaje con el piloto sentado y los faros antiniebla a una distancia de 1 m desde una pared vertical.

Con el marco de los faros antiniebla en posición perpendicular al suelo, mida la cota **X** entre el centro óptico del faro y el plano del suelo.

Indique en la pared vertical la cota **X** medida.

Encienda los faros antiniebla e intervenga sobre la regulación del faro para colocar el borde superior del haz luminoso, proyectado en la pared vertical, a 20 mm por debajo de la cota indicada anteriormente.

Para la regulación vertical, es necesario afloje la tuerca **9** del tornillo **3**, oriente el faro antiniebla y, luego, apriete la tuerca con su par para fijar la posición.

Para la regulación horizontal, basta con intervenir directamente en el tornillo **4**, girando hacia la izquierda, para orientar el haz luminoso hacia el centro de la carretera, y hacia la derecha, para lograr la orientación inversa.

**⚠ Al finalizar la regulación, apretar de modo definitivo las tuercas **9**.**

**⚠ Par de apriete**

**tuercas 9: 8 Nm**

## **GR ΡΥΘΜΙΣΗ ΤΩΝ ΠΡΟΒΟΛΕΩΝ ΟΜΙΧΛΗΣ**

Τοποθετήστε το όχημα σε κατάσταση ετοιμότητας για ταξίδι με τον οδηγό σε καθιστή θέση και με τους προβολείς ομίχλης σε απόσταση 1 m από έναν κατακόρυφο τοίχο.

Με το πλαίσιο των προβολέων ομίχλης κάθετο στο έδαφος, μετρήστε τη διάσταση **X** μεταξύ του οπτικού κέντρου του προβολέα και του επιπέδου του εδάφους.

Σημειώστε τη μετρημένη διάσταση **X** στον κατακόρυφο τοίχο.

Ανάψτε τους προβολείς ομίχλης και ρυθμίστε τον προβολέα ώστε να τοποθετησετε το πάνω άκρο της δέσμης φωτός, που προβάλλεται στον κατακόρυφο τοίχο, σε απόσταση 20 mm κάτω από το επίπεδο που υποδεικνύεται προηγουμένως.

Για κάθετη ρύθμιση είναι απαραίτητο να χαλαρώσετε το παξιμάδι **9** της βίδας **3**, να προχωρήσετε στον προσανατολισμό του προβολέα ομίχλης και στη συνέχεια να σφίξετε το παξιμάδι με την προβλεπόμενη ροπή για να σταθεροποιηθεί στη θέση του.



Για την οριζόντια ρύθμιση αρκεί να χρησιμοποιήσετε απευθείας τη βίδα **4**, περιστρέφοντας αριστερόστροφα για τον προσανατολισμό της δέσμης προς το κέντρο του δρόμου και δεξιόστροφα για την αντίθετη κατεύθυνση.

**⚠ Στο τέλος της ρύθμισης σφίξτε οριστικά τα παξιμάδια **9**.**



**⚠ Ροπή σύσφιξης**

**βιδών 9: 8 Nm**



## **GB** GENERAL SAFETY WARNINGS

-  Check after the first 500 km and then at regular intervals the correct tightening of the hardware used to mount fitting the kit and the position of the spotlights.
-  Before starting, check the correct rotation of the handlebar.
-  **CAUTION:** after removing one or more pre-impregnated screws from the vehicle, before reusing them again carefully clean the threaded hole and the threaded shank of the screw from any thread lock residues. After cleaning as indicated, apply LOCTITE 243 or equivalent to the threaded shank of the thread lock screw and tighten it to the correct torque as indicated in the instruction manual. When the accessory kit instruction manual indicates that the pre-impregnated screw should be replaced with a new screw provided in the kit, make sure to clean the threaded hole and then tighten the screw to the required torque.



## **I** AVVERTENZE GENERALI SULLA SICUREZZA

-  Controllare dopo i primi 500 km e periodicamente, la corretta chiusura della minuteria utilizzata per il montaggio del kit e la posizione dei faretto.
-  Prima della partenza, verificare la corretta rotazione del manubrio.
-  **ATTENZIONE:** dopo avere rimosso una o più viti pre-impregnate dal veicolo, prima di riutilizzare la stessa vite è necessario pulire accuratamente il foro filettato ed il gambo filettato della vite da eventuali residui di frena filetto. Eseguita l'operazione di pulitura, posizionare sul gambo filettato della vite del frena filetti LOCTITE 243 o equivalente e procedere con la corretta chiusura a coppia della vite come indicato nel manuale istruzioni. Quando nel manuale istruzioni del kit accessorio è indicato di sostituire la vite pre-impregnata con una nuova vite presente nel kit, assicurarsi di pulire il foro filettato e procedere con la chiusura a coppia della vite.



## **F** AVERTISSEMENTS SUR LA SECURITE GENERALE

-  Après les premiers 500 km puis périodiquement, vérifier le bon serrage des pièces de fixation utilisées pour monter le kit et la position des phares.
-  Avant le départ, vérifier la rotation correcte du guidon.
-  **ATTENTION :** après avoir retiré une ou plusieurs vis pré-imprégnées du véhicule, le trou fileté et la tige filetée de la vis doivent être soigneusement nettoyés de tout résidu de frein-filet avant de réutiliser la même vis. Après le nettoyage, appliquer du frein-filet LOCTITE 243 ou équivalent sur la tige filetée de la vis et serrer la vis au couple correct, comme indiqué dans le manuel d'instructions. Lorsque le manuel d'instructions du kit accessoire indique de remplacer la vis pré-imprégnée par une nouvelle vis présente dans le kit, veiller à nettoyer le trou fileté et à serrer la vis au couple préconisé.



#### **D** ALLGEMEINE SICHERHEITSHINWEISE

-  Nach den ersten 500 km und in regelmäßigen Abständen den korrekten Anzug der für die Montage des Kits verwendeten Kleinteile und die Position der Zusatzscheinwerfer überprüfen.
-  Vor dem Start die korrekte Drehung des Lenkers kontrollieren.
-  **ACHTUNG:** Nach dem Entfernen einer oder mehrerer vorimprägnierter Schrauben aus dem Fahrzeug müssen die Gewindebohrung und der Gewindeschaff der Schraube gründlich von Schraubensicherungsresten gereinigt werden, bevor die gleiche Schraube wieder verwendet wird. Nach der Reinigung LOCTITE 243 oder eine gleichwertige Schraubensicherung auf den Gewindeschaff der Schraube auftragen und die Schraube mit dem in der Anleitung angegebenen Drehmoment anziehen. Wenn in der Anleitung des Zubehörkits angegeben ist, dass die vorimprägnierte Schraube durch eine neue Schraube aus dem Kit ersetzt werden soll, muss die Gewindebohrung gereinigt und die Schraube mit Drehmoment festgezogen werden.

#### **E** ADVERTENCIAS SOBRE LA SEGURIDAD GENERICA

-  Después de los primeros 500 km y periódicamente, controlar que la tornillería utilizada para el montaje del kit esté correctamente apretada y para la posición de los faros.
-  Antes de partir, controlar que el manillar gire correctamente.
-  **ATENCIÓN:** Después de retirar uno o varios tornillos preimpregnados del vehículo, el orificio roscado y la parte roscada del tornillo deben limpiarse a fondo de cualquier residuo de fijador de roscas antes de volver a utilizar el mismo tornillo. Después de la limpieza, colocar LOCTITE 243 o un fijador de roscas equivalente en la parte roscada del tornillo o apretar el tornillo como se indica en el manual de instrucciones. Cuando el manual de instrucciones del kit de accesorios indique que hay que sustituir el tornillo preimpregnado por uno nuevo del kit, asegurarse de limpiar el orificio roscado y apretar el tornillo.

#### **GR** ΠΑΡΑΤΗΡΗΣΕΙΣ ΣΕ ΘΕΜΑΤΑ ΑΣΦΑΛΕΙΑΣ ΓΕΝΙΚΟΤΕΡΑ

-  Μετά τα 500 km και σε τακτικά διαστήματα να ελέγχετε τη σωστή σύσφιξη των βιδών που χρησιμοποιούνται για τη συναρμολόγηση του kit και τη θέση των προβολέων.
-  Πριν ξεκινήσετε, ελέγξτε αν περιστρέφεται σωστά το τιμόνι.
-  **ΠΡΟΣΟΧΗ:** αφού αφαιρέσετε μία ή περισσότερες προεμποτισμένες βίδες από το όχημα, πριν επαναχρησιμοποιήσετε την ίδια βίδα θα πρέπει να καθαρίσετε προσεκτικά την οπή με σπείρωμα και το βιδωτό στέλεχος της βίδας από τυχόν υπολείμματα κόλλας. Μετά τον καθαρισμό, τοποθετήστε LOCTITE 243 ή άλλο ισοδύναμο στο στέλεχος με σπείρωμα της βίδας και συνεχίστε με τη σωστή σύσφιξη της βίδας, όπως υποδεικνύεται στο εγχειρίδιο οδηγιών. Όταν στο εγχειρίδιο οδηγιών του βοηθητικού kit υποδεικνύεται η αντικατάσταση της προεμποτισμένης βίδας με μια νέα βίδα που υπάρχει στο kit, φροντίστε να καθαρίσετε την οπή με σπείρωμα και προχωρήστε στη σύσφιξη της βίδας με την απαιτούμενη ροπή.