



WARNING

- GB**  Thank you for choosing Aprilia genuine accessories for installation on your motorcycle. It is extremely important that the accessories be installed correctly, so read and thoroughly understand this instruction sheet before you attempt to install your Aprilia genuine accessory.
- I**  Grazie per aver scelto accessori originali Aprilia da installare sulla Vostra motocicletta. Prima di installare un accessorio originale Aprilia è necessario leggere attentamente le istruzioni riportate nelle pagine seguenti.
- F**  Merci d'avoir choisi les accessoires originaux Aprilia, à installer sur votre moto. Avant de monter un accessoire original Aprilia, lire très attentivement les notices des suivantes pages.
- D**  Wir danken Ihnen dafür, dass Sie sich für Originalzubehör von Aprilia zur Installierung an Ihrem Motorrad entschieden haben. Vor der Montage eines Originalzubehörs von Aprilia ist es erforderlich, dass Sie die Anleitung der folgenden Seiten aufmerksam durchlesen.
- E**  Gracias por haber escogido sólo accesorios originales Aprilia para instalar sobre su motocicleta. Antes de montar un accesorio original Aprilia, es necesario leer atentamente las instrucciones de las páginas siguientes.
- GB**  Improper installation of accessories can severely compromise the safety of your vehicle. Improper installation can lead to a loss of stability or wheel lock up, with subsequent serious accident and injury or even death. If you have any question about the proper installation of your Aprilia genuine accessory, do not ride your vehicle. Take it to your local Aprilia dealer who will have the appropriate tools and equipment to properly and safely install your accessory.
- I**  Un'installazione non corretta degli accessori può compromettere la sicurezza del veicolo, in quanto si può verificare la perdita di stabilità o un blocco ruote, che possono portare a gravi incidenti, anche fatali. In caso di dubbi sulla corretta installazione di un accessorio originale Aprilia, non utilizzate il veicolo e recateVi presso un rivenditore Ufficiale Aprilia, il quale Vi eseguirà una corretta installazione mediante l'attrezzatura appropriata.
- F**  Une mauvaise installation des accessoires peut compromettre la sécurité du véhicule : une perte de stabilité ou un blocage des roues peuvent entraîner de graves accidents, voire un accident fatal. En cas de doutes sur la bonne installation de votre accessoire original Aprilia, évitez de le monter vous-même et rendez-vous chez votre revendeur Aprilia le plus proche, qui l'installera correctement à l'aide de l'outillage approprié.
- D**  Eine nicht korrekte Installation des Zubehörs kann die Sicherheit des Fahrzeugs gefährden, denn dadurch könnte die Stabilität verloren gehen oder die Räder könnten blockiert werden – dies könnte zu schweren, auch lebensgefährlichen Unfällen führen. Falls Sie Zweifel an der korrekten Anbringung Ihres Aprilia-Originalzubehörs haben, verwenden Sie das Fahrzeug nicht, sondern begeben Sie sich wegen der korrekten Installation mit den entsprechenden Werkzeugen zu Ihrem nächsten Aprilia-Fachhändler.
- E**  La instalación incorrecta de los accesorios puede afectar la seguridad del vehículo, puesto que se puede presentar una pérdida de estabilidad o el bloqueo de las ruedas, lo cual puede causar accidentes inclusive graves o hasta fatales. En caso de dudas sobre la correcta instalación de un accesorio original Aprilia, no utilizar el vehículo y dirigirse al concesionario Aprilia más cercano para una instalación correcta y con las herramientas adecuadas.
- GB**  For all load-carrying accessories, such as luggage boxes or saddle bags, always observe the recommended loading and attaching instructions. Failure to heed this warning can lead to a degradation in vehicle handling, with subsequent vehicle upset, accident, serious injury or even death.
- I**  Per tutti gli accessori relativi al trasporto di carichi, per esempio portapacchi, bauletto o valigie laterali, è necessario seguire attentamente le istruzioni riportanti il corretto montaggio e il corretto alloggiamento/fissaggio del carico, in modo da evitare una minore manovrabilità del veicolo con conseguenti cadute o gravi incidenti, anche fatali.
- F**  Concernant tous les accessoires pour le transport de chargements, par exemple les coffres à bagages ou les malles à deux sacoches, suivre attentivement la notice pour le chargement et le montage, afin d'éviter une manoeuvrabilité réduite de la machine, ce qui entraînerait des chutes possibles, des accidents graves, voire un accident fatal.
- D**  Bei allen Zubehörteilen zum Transport von Lasten, zum Beispiel bei Kofferchen für Gepäck oder Taschen mit zwei Fächern, ist es erforderlich, die Anleitung zur Beladung und Montage aufmerksam zu lesen, damit eine geringere Manövrierbarkeit des Fahrzeugs vermieden werden kann, die zu Stürzen und schweren, auch lebensgefährlichen Unfällen führen könnte.
- E**  Para todos los accesorios para transportar carga, por ejemplo portapaquetes para equipaje o valijas de doble bolso, es necesario seguir atentamente las instrucciones para la carga y el montaje, con el fin de evitar una reducción de la maniobrabilidad del vehículo, con consiguientes caídas y accidentes graves o inclusive fatales.
- GB**  Carbon fiber components, when broken, are extremely sharp, and can cause deep and serious cuts. Never attempt to repair a carbon fiber part. Never trim a carbon fiber part with any operation that uses sawing, grinding or sanding, as the fibers are toxic and extremely injurious to your health.
- I**  I componenti in fibra di carbonio, quando si rompono, presentano parti estremamente taglienti che possono provocare tagli gravi e profondi. Non cercate di riparare un pezzo in fibra di carbonio, né di tagliarlo utilizzando seghe, mole o smerigliatrici perché le fibre sono tossiche ed estremamente pericolose per la salute.
- F**  Si les composants en fibre de carbone se cassent, ils présentent des extrémités extrêmement coupantes qui peuvent causer des coupures graves et profondes. N'essayez jamais de réparer une pièce en fibre de carbone, ni de la couper à l'aide d'une scie, d'une meule ou d'une ponceuse, car les fibres sont toxiques et extrêmement dangereuses pour la santé.
- D**  Wenn Teile aus Kohlenstofffaser zerbrechen, entstehen scharfe Flächen, die tiefe Schnitte verursachen können. Versuchen Sie nicht, Teile aus Kohlenstofffaser zu reparieren oder mit Sägen, Schleifmaschinen oder Schmirgelmaschinen zu bearbeiten, denn die Fasern sind giftig und extrem gesundheitsgefährdend.
- E**  Cuando se rompen, los componentes en fibra de carbono presentan partes extremadamente filudas que pueden causar cortaduras graves y profundas. No se debe tratar de reparar una pieza en fibra de carbono, y tampoco hay que cortarla utilizando serruchos, muelas o lijadoras, ya que las fibras son tóxicas y extremadamente peligrosas para la salud.

- GB** INSTRUCTIONS FOR FITTING THE ADJUSTABLE WINDSHIELD KIT ON THE SCARABEO 250 LIGHT SCOOTER
I ISTRUZIONI PER IL MONTAGGIO DEL KIT CUPOLINO REGOLABILE PER SCOOTER SCARABEO 250 LIGHT
F INSTRUCTIONS POUR LE MONTAGE DU KIT BULLE RÉGLABLE POUR LE SCOOTER SCARABEO 250 LIGHT
D MONTAGEANLEITUNG FÜR DAS SET EINSTELLBARE LENKERABDECKUNG AM SCOOTER SCARABEO 250 LIGHT
E INSTRUCCIONES PARA EL MONTAJE DEL JUEGO PARABRISAS GRADUABLE PARA SCOOTER SCARABEO 250 LIGHT

- GB** ⚠ Position the scooter on its stand on a solid flat surface, and carry out the following operations with the greatest care so as not to damage the various parts of the bike.
 Using a screwdriver, remove cover plugs A.
- I** ⚠ Posizionare lo scooter in cavalletto su un terreno piano e solido ed eseguire le seguenti operazioni con la massima attenzione in modo da non danneggiare le varie parti della moto.
 Tramite un cacciavite rimuovere i tappi di chiusura A.
- F** ⚠ Positionner le scooter sur sa béquille sur un terrain plat et solide, et réaliser les opérations qui suivent avec le plus grand soin, de façon à ne pas endommager les différents éléments de la moto.
 A l'aide d'un tourne-vis, enlever les bouchons de fermeture A.
- D** ⚠ Den Scooter auf einen ebenen und festen Boden auf den Zentralständer abstellen und nachstehende Abläufe mit größter Vorsicht durchführen, damit die Motorradteile nicht beschädigt werden.
 Die Verschlüsse A mit einem Schraubenzieher entfernen.
- E** ⚠ Posicionar la scooter sobre el soporte sobre un terreno plano y sólido, y realizar las siguientes operaciones con el máximo cuidado para no dañar las diferentes partes de la moto.
 Con un destornillador, remover los tapones A.

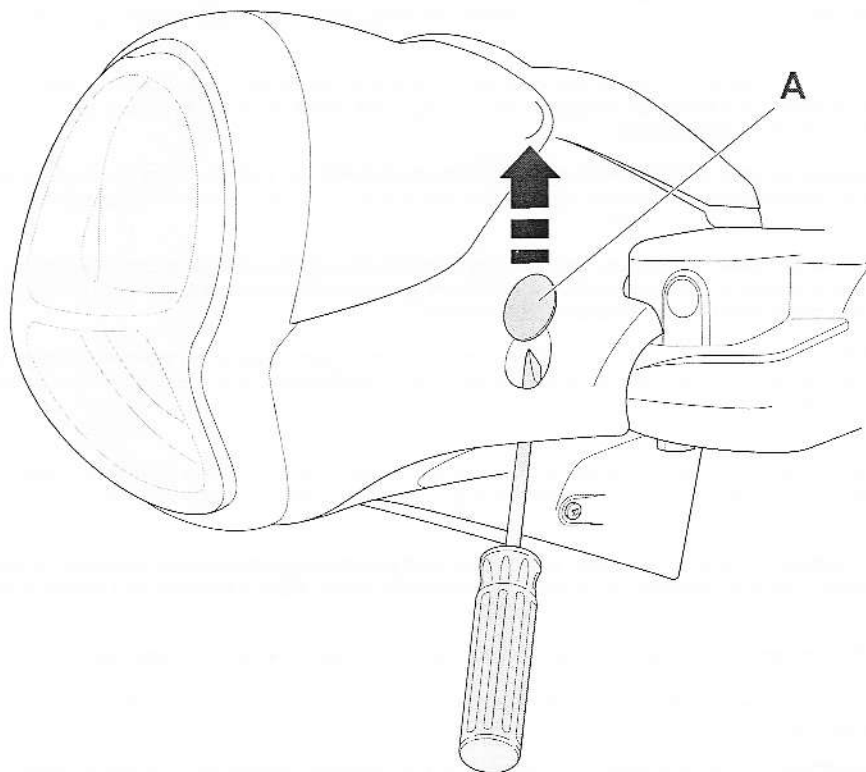

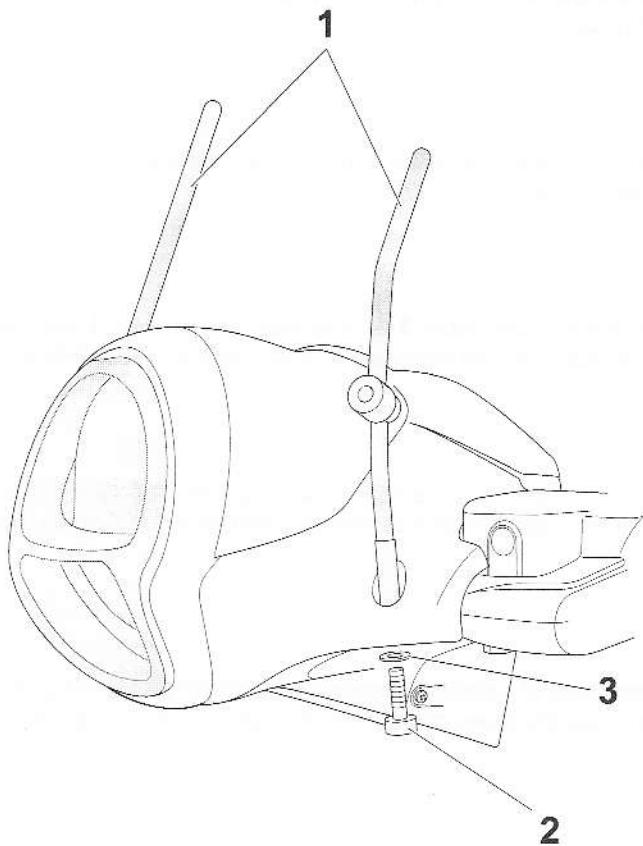

GB Locate the support rods **1** (noting that right and left are different) in their housings in the handlebar and fully screw in the M8x40 bolts **2**, with the corresponding safety washers **3**.

! Do not tighten bolts **2**, so that the rods can rotate along the axis of the bolts.

I Posizionare le aste di supporto **1** (attenzione destra e sinistra) nelle apposite sedi del manubrio e avvitare totalmente le viti **2** M8x40 con le relative rondelle di sicurezza **3**.

! Non serrare le viti **2** in modo che le aste possano ruotare sull'asse della vite.

F Positionner les tiges de support **1** (attention à la droite et la gauche) dans leur emplacement sur le guidon, et visser à fond les vis **2** M8x40 et les rondelles de sécurité **3**.

! Ne pas serrer les vis **2** pour permettre aux tiges de tourner sur l'axe de la vis.

D Die Halterungsstangen **1** (Achtung: Es gibt eine rechte und linke Seite!) in die betreffenden Lenkstangensitze einführen und die Schrauben **2** M8x40 mit den jeweiligen Sicherungsscheiben **3** ganz anschrauben.

! Die Schrauben **2** nicht anziehen: Die Stangen müssen sich um die Schraubenachse frei drehen können.

E Posicionar las varillas de soporte **1** (cuidado derecha-izquierda) en sus alojamientos en el manillar y atornillar totalmente los tornillos **2** M8x40 con las relativas arandelas de seguridad **3**.

! No apretar los tornillos **2** en manera que las varillas puedan girar sobre el eje del tornillo.

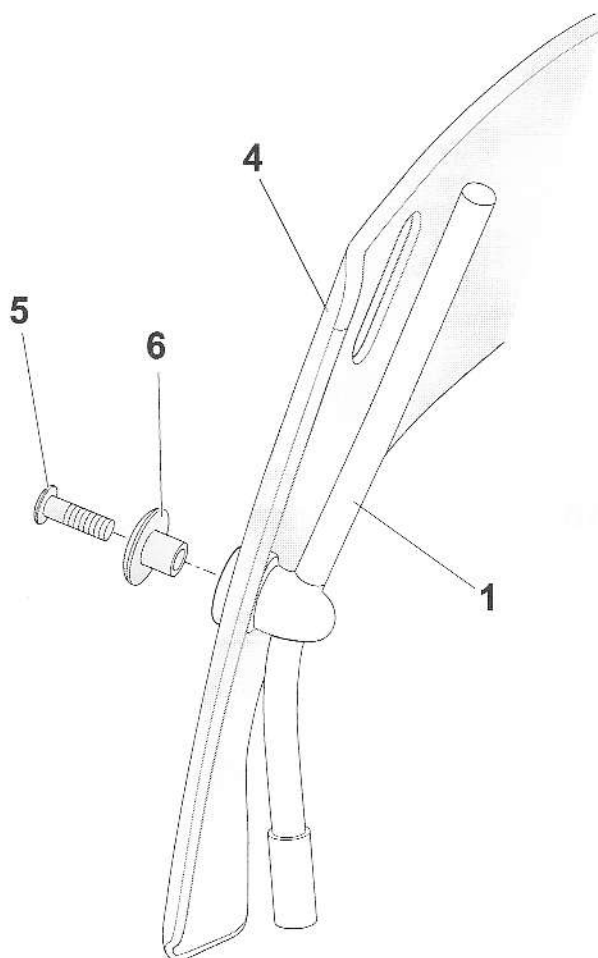

GB Position and fix the lower windshield **4** onto the rods **1** using bolts **5** M6x20 and large bushes **6**.

! Do not tighten bolts **5**.

I Posizionare e fissare il cupolino inferiore **4** sulle aste **1** tramite le viti **5** M6x20 e le bussole grandi **6**.

! Non serrare le viti **5**.

F Positionner et fixer la bulle inférieure **4** sur les tiges **1** à l'aide des vis **5** M6x20 et des grandes douilles **6**.

! Ne pas serrer les vis **5**.

D Die untere Lenkerabdeckung **4** auf die Stangen **1** legen und mit den Schrauben **5** M6x20 und den großen Buchsen **6** fixieren.

! Schrauben **5** nicht anziehen.

E Posicionar y fijar el parabrisas inferior **4** sobre las varillas **1** con los tornillos **5** M6x20 y los casquillos grandes **6**.

! No apretar los tornillos **5**.

GB Fit saddle **7** onto the upper part of rods **1** and position the upper windshield **8**, using rubbers **9** (inserted into the slotted holes), small bushes **10**, conical spacers **11**, large bushes **6** and bolts **12** M6x40.

! Do not tighten bolts **12**.

I Inserire il barilotto **7** sulla parte superiore delle aste **1** e posizionare il cupolino superiore **8** tramite i gommini **9** (inseriti nei fori asolati), le bussole piccole **10**, i distanziali conici **11**, le bussole grandi **6** e le viti **12** M6x40.

! Non serrare le viti **12**.

F Introduire l'axe **7** sur la partie supérieure des tiges **1** et positionner la bulle supérieure **8** à l'aide des caoutchoucs **9** (introduits dans les trous à oeillets), des petites douilles **10**, des entretoises coniques **11**, des grandes douilles **6** et des vis **12** M6x40.

! Ne pas serrer les vis **12**.

D Das Federgehäuse **7** in den oberen Bereich der Stangen **1** einführen und die obere Lenkerabdeckung **8** mit den Gummis **9** (in den Schlitzöffnungen vorliegend), den kleinen Buchsen **10**, den kegelförmigen Abstandshaltern **11**, den großen Buchsen **6** und den Schrauben **12** M6x40 fixieren.

! Schrauben **12** nicht anziehen.

E Introducir el sujetador **7** en la parte superior de las varillas **1** y posicionar el parabrisas superior **8** con las piezas en goma **9** (situadas en los orificios de ojal), los casquillos pequeños **10**, los distanciadores cónicos **11**, los casquillos grandes **6** y los tornillos **12** M6x40.

! No apretar los tornillos **12**.

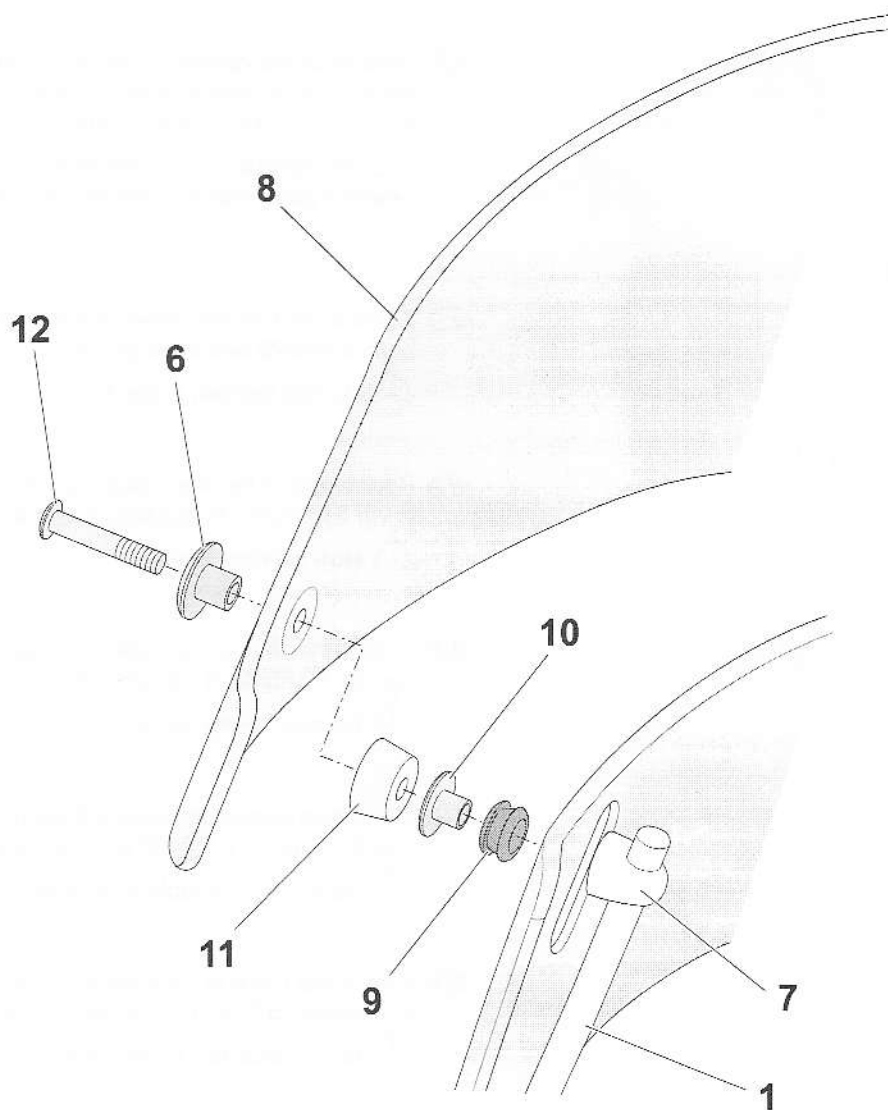

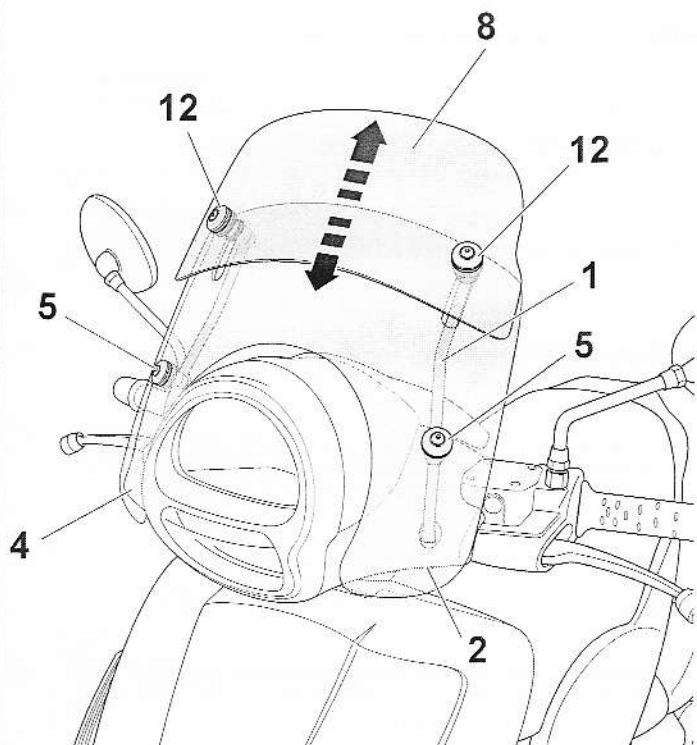

GB Make sure that the lower windshield 4 is centred with respect to the scooter's headlight and tighten bolts 5.
Next, tighten the bolts 2 which secure rods 1 to the scooter's handlebars.

⚠ When tightening bolts 2, restrain the corresponding rod 1 so as to prevent the rod itself turning.

Tightening torque for bolts 5: 7.2 ft lb (10 Nm)

Tightening torque for bolts 2: 18.1 ft lb (25 Nm)

Decide the desired height of upper windshield 8, then tighten bolts 12.

Tightening torque for bolts 12: 7.2 ft lb (10 Nm)

I Accertarsi che il cupolino inferiore 4 sia centrato rispetto al fanale dello scooter e serrare le viti 5.

Successivamente serrare le viti 2 che fissano le aste 1 al manubrio dello scooter.

⚠ In fase di serraggio delle viti 2, trattenere la corrispondente asta 1 in modo da evitare la rotazione dell'asta stessa.

Coppia di serraggio viti 5: 10 Nm (1 kgm)

Coppia di serraggio viti 2: 25 Nm (2,5 kgm)

Definire l'altezza desiderata del cupolino superiore 8 e serrare le viti 12.

Coppia di serraggio viti 12: 10 Nm (1 kgm)

F S'assurer que la bulle inférieure 4 est centrée par rapport au phare du scooter, et serrer les vis 5.

Ensuite, serrer les vis 2 qui fixent les tiges 1 au guidon du scooter.

⚠ En phase de serrage des vis 2, retenir la tige correspondante 1 afin d'éviter qu'elle ne tourne.

Couple de serrage de la vis 5: 10 Nm (1 kgm)

Couple de serrage de la vis 2: 25 Nm (2,5 kgm)

Définir la hauteur souhaitée pour la bulle supérieure 8, et serrer les vis 12.

Couple de serrage de la vis 12: 10 Nm (1 kgm)

D Sicherstellen, dass die untere Lenkerabdeckung 4 im Hinblick auf den Scheinwerfer des Scooters zentriert vorliegt, und die Schrauben 5 anziehen.

Anschließend die Schrauben 2 anziehen, die der Befestigung der Stangen 1 an der Scooter-Lenkstange dienen.

⚠ Beim Anziehen der Schrauben 2 die betreffende Stange 1 festhalten, damit sie sich nicht verdreht.

Anzugsmoment Schrauben 5: 10 Nm (1 kgm)

Anzugsmoment Schrauben 2: 25 Nm (2,5 kgm)

Die gewünschte Höhe der oberen Lenkerabdeckung 8 festlegen und die Schrauben 12 anziehen.

Anzugsmoment Schrauben 12: 10 Nm (1 kgm)

E Verificar que el parabrisas inferior 4 esté centrado con respecto al faro de la scooter y apretar los tornillos 5.

Luego apretar los tornillos 2 que fijan las varillas 1 al manillar de la scooter.





⚠ Al apretar los tornillos 2, sostener la varilla 1 correspondiente para evitar la rotación de la misma.

Par de torsión tornillos 5: 10 Nm (1 kgm)

Par de torsión tornillos 2: 25 Nm (2,5 kgm)

Definir la altura deseada del parabrisas superior 8 y apretar los tornillos 12.

Par de torsión tornillos 12: 10 Nm (1 kgm)

- GB**  For cleaning the windshield, use only neutral detergents with cold water.
- I**  Per la pulizia del cupolino utilizzare esclusivamente detergenti neutri con acqua fredda.
- F**  Pour nettoyer la bulle, utiliser exclusivement des détergents neutres et de l'eau froide.
- D**  Für die Reinigung der Lenkerabdeckung ausschließlich Neutralreiniger und kaltes Wasser verwenden.
- E**  Para la limpieza del parabrisas, utilizar exclusivamente detergentes neutros con agua fría.

ISTRUZIONI DI MONTAGGIO CUPOLINO

FASE - 1 -

- a. avvitare le aste supporto cupolino sul manubrio con le viti M8x40
- b. fissare la dima come rappresentato in figura 1
- c. stringere le viti di fissaggio supporto cupolino (vite TCEI M8x40) con la chiave
- d. rimuovere la dima

FASE - 2 -

- a. Avvitare i cupolini (fisso / mobile) come rappresentato in figura 2.

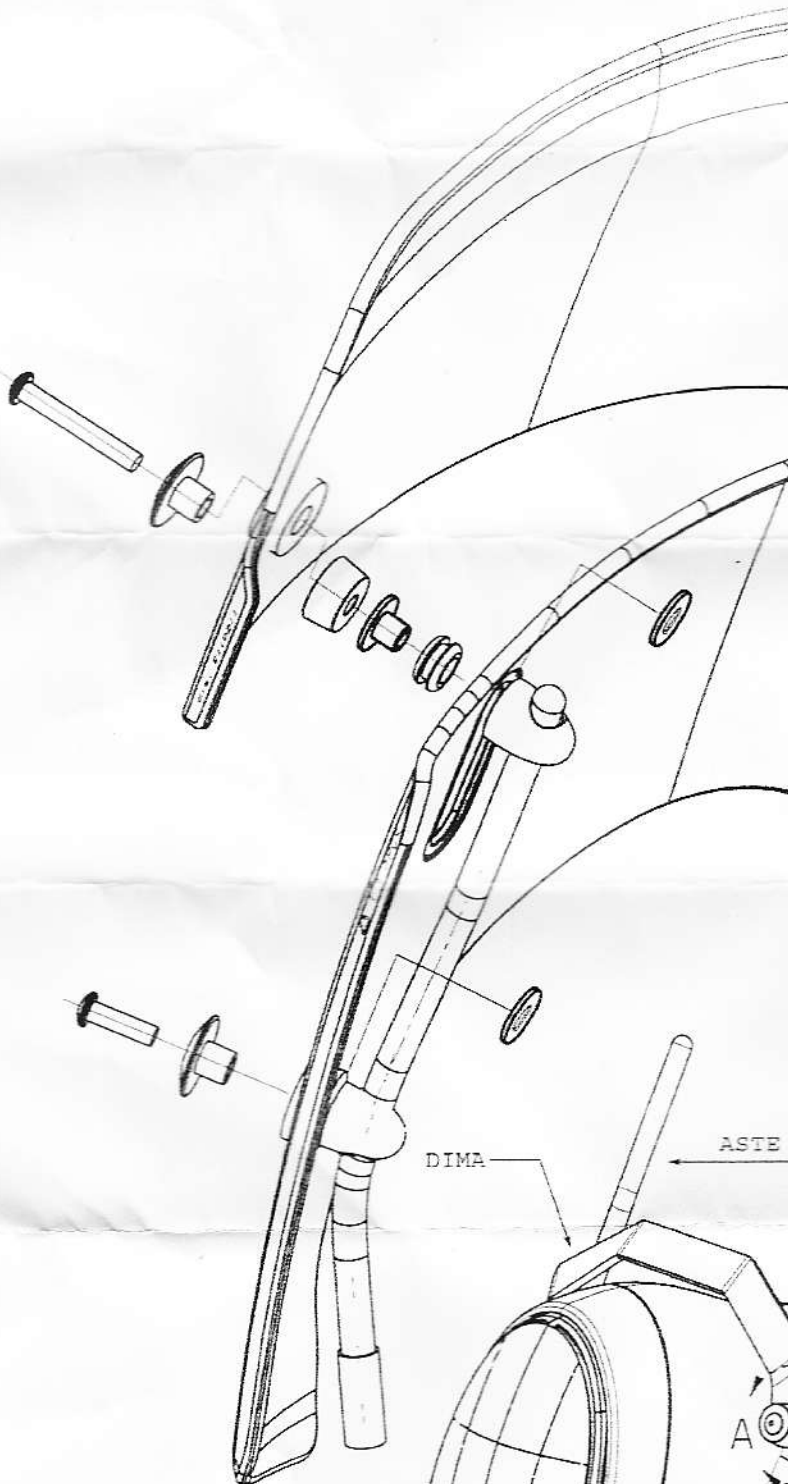

- FIGURA 2 -

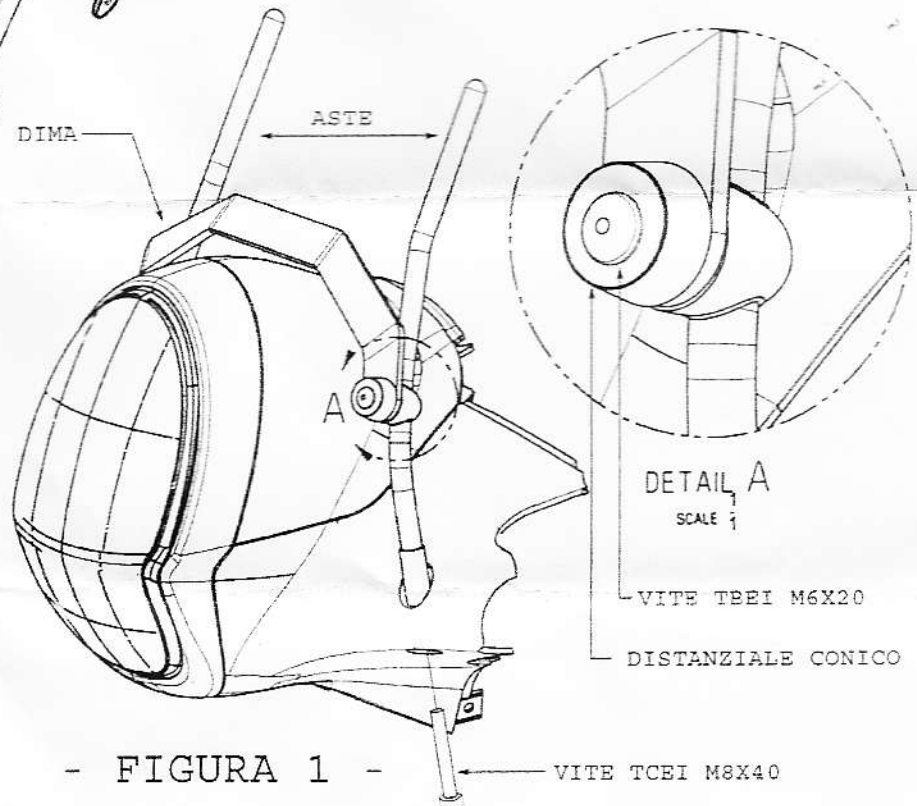

- FIGURA 1 -

DETAIL A
SCALE 1

VITE TBEI M6X20

DISTANZIALE CONICO

VITE TCEI M8X40