

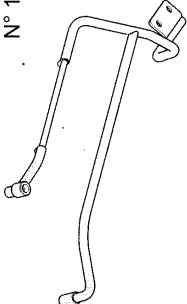

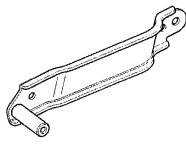







<p>N° 1</p> 	<p>N° 2</p> 	<p>N° 4</p> 	<p>N° 2</p> 	<p>N° 4</p> 
<p>N° 1</p> 	<p>N° 2</p> 	<p>N° 4</p> 	<p>N° 2</p> 	<p>N° 8</p> 
<p>N° 2</p> 	<p>N° 2</p> 	<p>N° 4</p> 	<p>N° 4</p> 	<p>N° 4</p> 

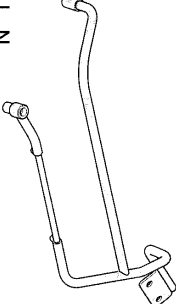
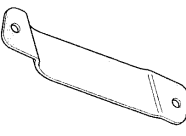

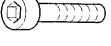
### GB SADDLE BAGS

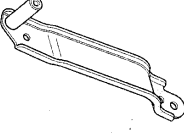
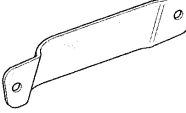
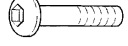
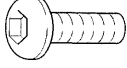
Unscrew and remove the four screws **A** and their washers, **B** then remove the cover **C** from the handlebar **D**.  
Remove the two rubber pads **E**.  
Unscrew the four screws **F** with their washers and remove the handlebar **D** from the vehicle.

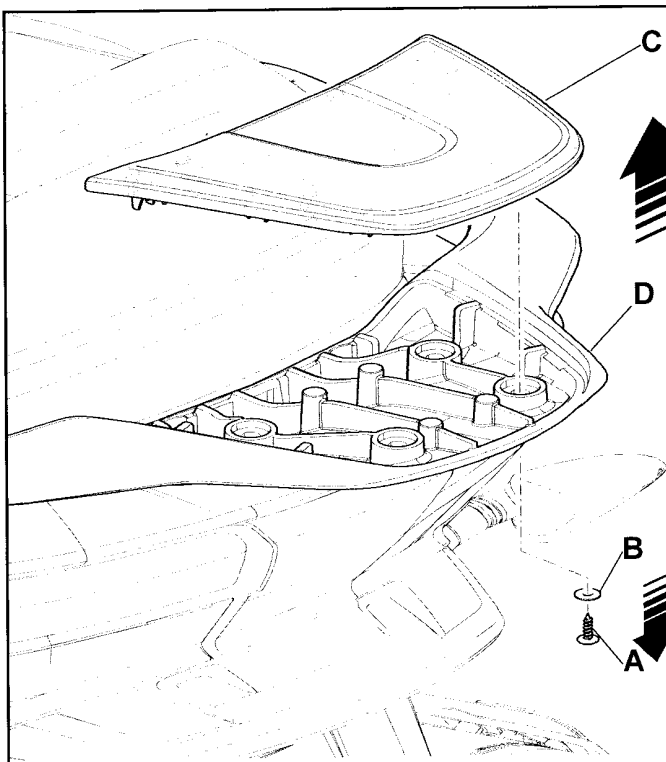
### I BORSE LATERALI

Svitare e togliere le quattro viti **A** con le relative rondelle **B** e rimuovere il coperchio **C** dal maniglione **D**.  
Estrarre i due gommini **E**.  
Svitare le quattro viti **F** con le relative rondelle e rimuovere il maniglione **D** dal veicolo.

### F SACOCHES LATÉRALES

Dévisser et enlever les quatre vis **A** avec les rondelles **B** correspondantes et déposer le couvercle **C** de la poignée passager **D**.  
Enlever les deux caoutchoucs **E**.  
Dévisser les quatre vis **F** avec les rondelles correspondantes et déposer la poignée passager **D** du véhicule.

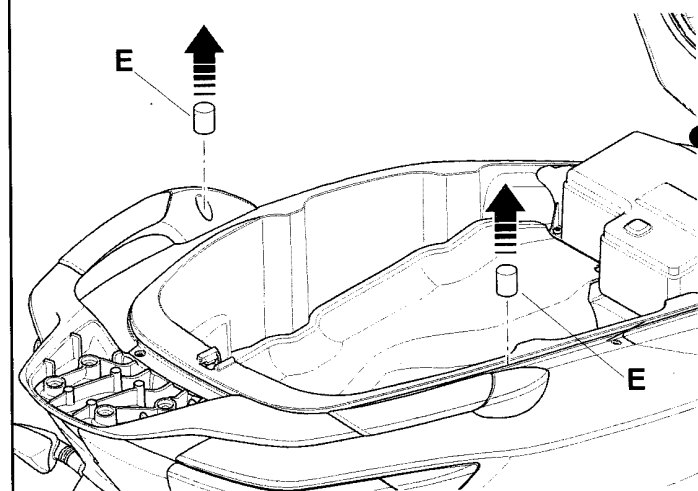

### D SATTELTASCHEN

Die vier Schrauben **A** mit den entsprechenden Unterlegscheiben **B** lösen und entfernen und die Abdeckung **C** vom Haltegriff nehmen **D**.  
Die beiden Gummielemente **E** herausziehen.  
Die vier Schrauben **F** mit den entsprechenden Unterlegscheiben lösen und den Haltegriff **D** vom Fahrzeug entfernen.

### E BOLSAS LATERALES

Desenroscar y quitar los cuatro tornillos **A** con sus arandelas **B** y quitar la tapa **C** del asa de agarre **D**.  
Extraer los dos elementos de goma **E**.  
Desenroscar los cuatro tornillos **F** con sus arandelas y quitar el asa de agarre **D** del vehículo.

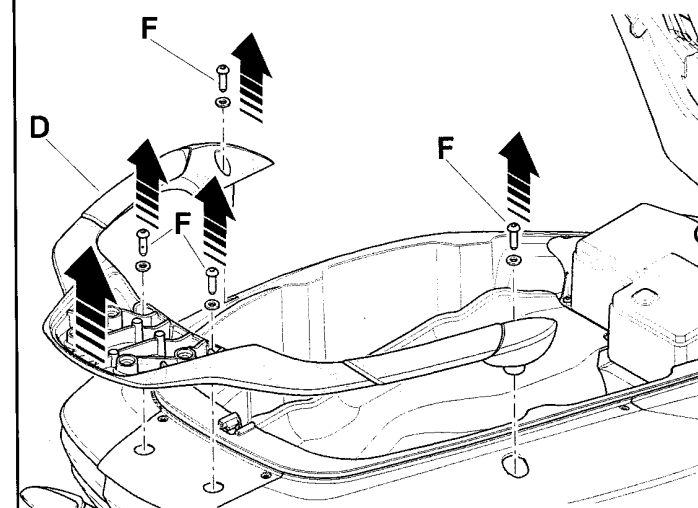

### GR ΠΛΕΥΡΙΚΕΣ ΤΣΑΝΤΕΣ

Ξεβιδώστε και αφαιρέστε τις τέσσερις βίδες **A** με τις αντίστοιχες ροδέλες **B** και αφαιρέστε το κάλυμμα **C** από τη χειρολαβή **D**.  
Αφαιρέστε τα δύο λαστιχάκια **E**.  
Ξεβιδώστε τις τέσσερις βίδες **F** με τις αντίστοιχες ροδέλες και αφαιρέστε τη χειρολαβή **D** από το όχημα.

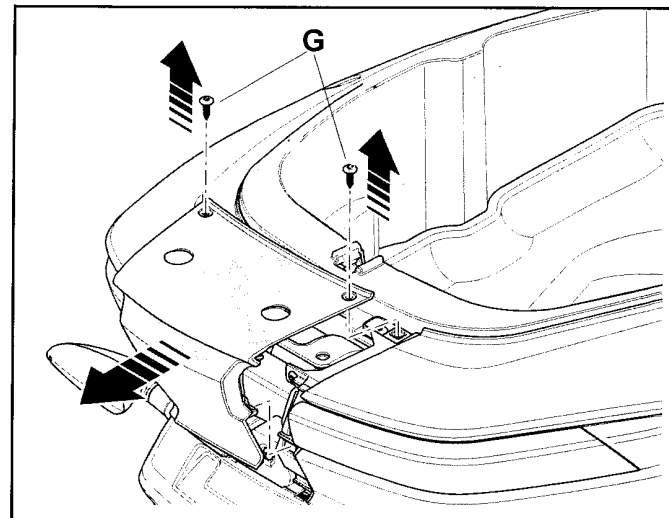

**GB** Unscrew the two screws **G** and remove the vehicle's rear fairing.

Unscrew the four screws **H** fastening the side panel to the frame. Unscrew the screw **H** fastening the side panel to the footrest.

Unscrew the two screws **I** and the screw **L**, then remove the passenger footrest from the vehicle.

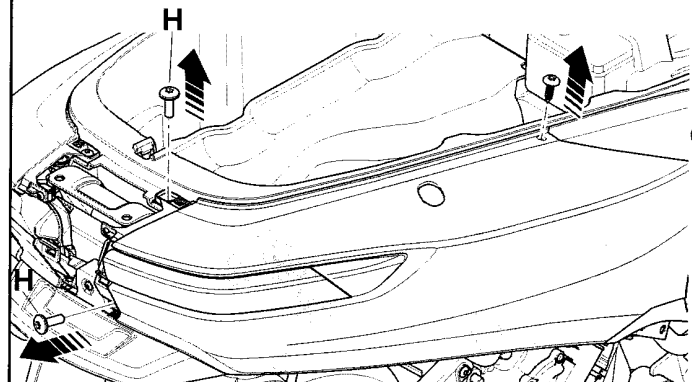

**I** Svitare le due viti **G** e rimuovere la carena posteriore dal veicolo.

Svitare le quattro viti **H** di fissaggio fiancata laterale a telaio. Svitare la vite **H** di fissaggio fiancata laterale a pedana poggiapiedi.

Svitare le due viti **I** e la vite **L** e rimuovere la pedana passeggero dal veicolo.

**F** Dévisser les deux vis **G** et déposer le carénage arrière du véhicule.

Dévisser les quatre vis **H** de fixation du flanc de carénage au cadre. Dévisser la vis **H** de fixation du flanc de carénage au repose-pied.

Dévisser les deux vis **I** et la vis **L** et déposer le repose-pied passager du véhicule.

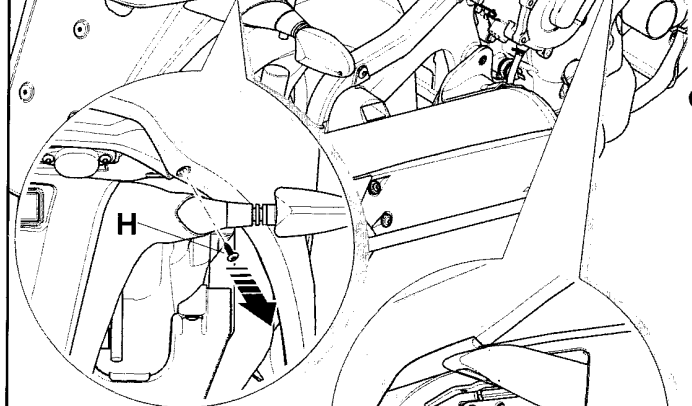

**D** Die beiden Schrauben **G** lösen und die Heckverkleidung vom Fahrzeug entfernen.

Die vier Befestigungsschrauben **H** der Seitenwand am Rahmen lösen. Die Befestigungsschraube **H** der Seitenwand am Trittbrett der Fußrasten lösen.

Die beiden Schrauben **I** und die Schraube **L** lösen und das Beifahrertrittbrett vom Fahrzeug entfernen.

**E** Desenroscar los dos tornillos **G** y quitar el carenado trasero del vehículo.

Desenroscar los cuatro tornillos **H** de fijación del carenado lateral en el chasis. Desenroscar los tornillos **H** de fijación del carenado lateral al estribo reposapiés.

Desenroscar los dos tornillos **I** y el tornillo **L** y quitar el estribo lado acompañante del vehículo.

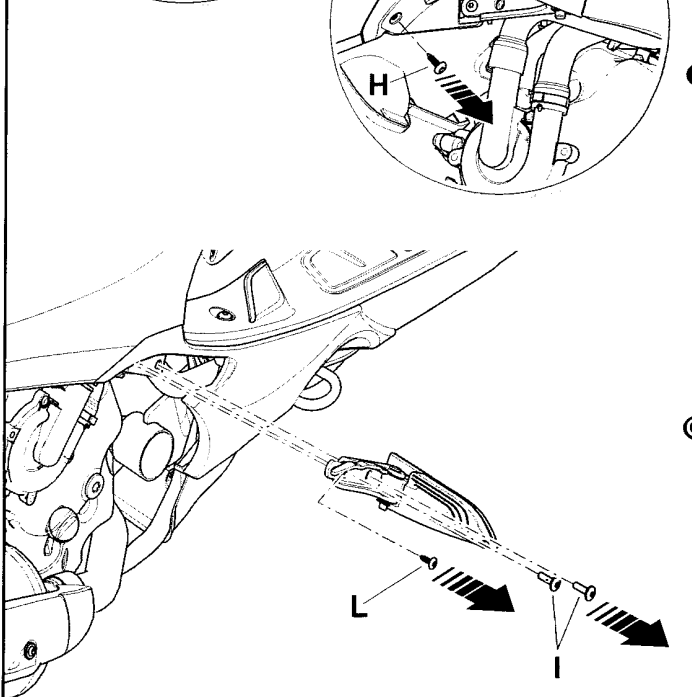

**GR** Ξεβιδώστε τις δύο βίδες **G** και αφαιρέστε την πίσω καρίνα από το όχημα.

Ξεβιδώστε τις τέσσερις βίδες **H** στερέωσης του πλαϊνού φέρινγκ στο πλαίσιο. Ξεβιδώστε τη βίδα **H** στερέωσης του πλαϊνού φέρινγκ στο μαρσπιέ.

Ξεβιδώστε τις δύο βίδες **I** και τη βίδα **L** και αφαιρέστε το μαρσπιέ συνεπιβάτη από το όχημα.

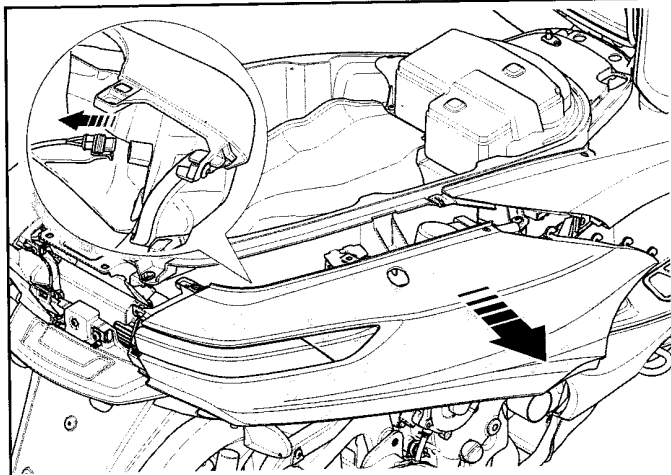

- GB** Move the side panel aside from the vehicle, disconnect the taillight's connector and remove the side panel.

Release the connector from the frame and remove the corresponding fastening mushroom bolt which will no longer be used. Tilt the connector's fastening bracket towards the helmet compartment to be able to place the connector among the frame's tubes without it protruding out.

Place the connector among the tubes and fasten the wiring harness to the lower tube, using the plastic clamp 1 provided in the kit.

- I** Scostare la fiancata laterale dal veicolo, scollegare il connettore del fanale posteriore e rimuovere la fiancata.

Svincolare il connettore dal telaio e rimuovere il relativo fungo di fissaggio che non verrà più utilizzato. Ribattere la staffa di fissaggio del connettore verso il vano portacasco, in modo da poter alloggiare il connettore tra i tubolari del telaio senza che sporga.

Posizionare quindi il connettore tra i tubolari e fissare i cablaggi al tubolare inferiore con la fascetta in plastica 1 fornita nel kit.

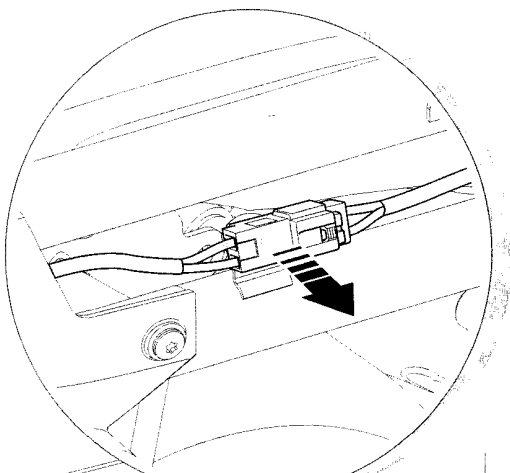

- F** Écarter le flanc de carénage du véhicule, débrancher le connecteur du feu arrière et déposer le flanc de carénage.

Détacher le connecteur du cadre et déposer la tulipe correspondante de fixation qui ne sera plus utilisée. Repousser la bride de fixation du connecteur vers le coffre à casque, de façon à pouvoir loger le connecteur entre la structure tubulaire du cadre sans qu'elle sorte.

Mettre ensuite le connecteur dans la structure tubulaire et fixer les câblages au tuyau inférieur avec le collier en plastique 1 fourni avec le kit.

- D** Die Seitenwand vom Fahrzeug nehmen, den Stecker des Rücklichts trennen und die Seitenwand entfernen.

Den Stecker aus dem Rahmen lösen und den entsprechenden Befestigungspilz, der nicht mehr verwendet wird, entfernen. Den Befestigungsbügel des Steckers in Richtung Helmfach schieben, um den Stecker zwischen den Rohren des Rahmens einsetzen zu können, ohne dass dieser herausragt.

Dann den Stecker zwischen den Rohren anbringen und die Verkabelungen am Innenrohr mit der Kunststoffschelle 1, die mit dem Kit geliefert wird, befestigen.

- E** Separar el carenado lateral del vehículo, desconectar el conector del faro trasero y quitar el carenado.

Desconectar el conector del chasis y quitar el tornillo cabeza de seta de fijación che ya no se utilizará. Desplazar el estribo de fijación del conector hacia el compartimiento portacasco, para poder colocar el conector entre los tubulares del chasis sin que sobresalga.

Luego ubicar el conector entre los tubulares y fijar los mazos de cable al tubular inferior con la abrazadera plástica 1 suministrada en el kit.

- GR** Μετακινήστε το πλαϊνό φέρινγκ του οχήματος, αποσυνδέστε τη φίσα του πίσω φανού και αφαιρέστε το πλαϊνό φέρινγκ.

Αποδεσμεύστε τη φίσα από το πλαίσιο και αφαιρέστε το αντίστοιχο κλιπ στερέωσης που δεν θα χρησιμοποιηθεί. Χτυπήστε το έλασμα στερέωσης της φίσας προς το χώρο κράνους με τρόπο ώστε να τοποθετηθεί η φίσα ανάμεσα στους σωλήνες του πλαισίου χωρίς να προεξέχει.

Στη συνέχεια, τοποθετήστε τη φίσα ανάμεσα στους σωλήνες και στερεώστε την καλωδίωση στους σωλήνες με τον πλαστικό σφιγκτήρα 1 που παρέχεται με το kit.

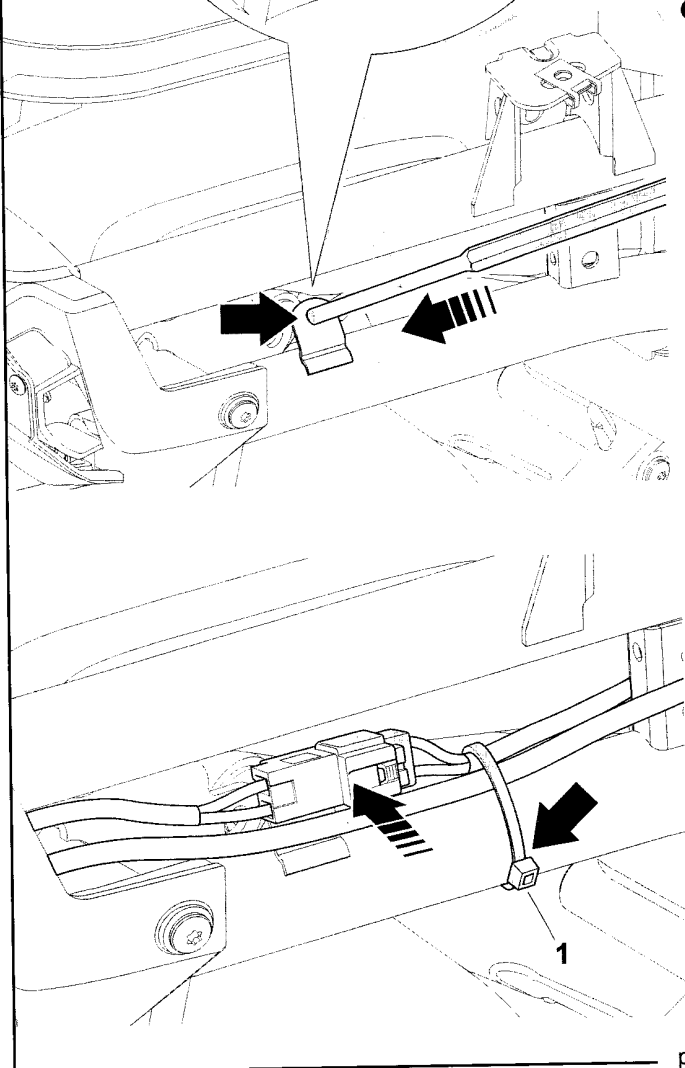

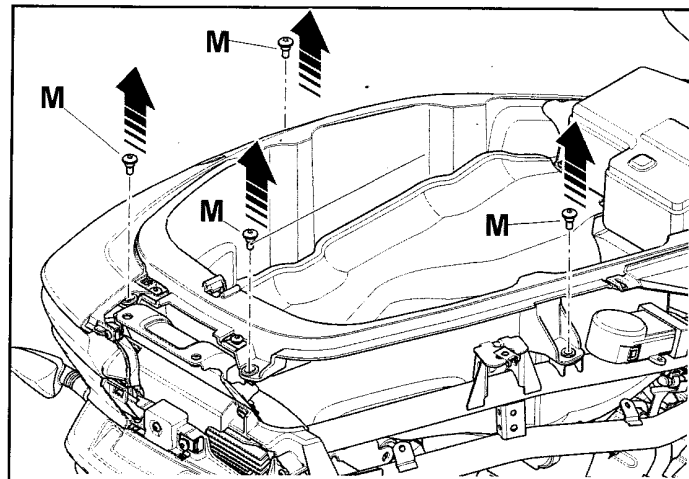

**GB** Unscrew the four screws **M** fastening the helmet compartment, so as to easily insert the bracket between the frame and the helmet compartment.

Insert the support bracket **2** between the frame and the helmet compartment, then mount on it the two metallic clips **3** provided in the kit.

Fit the support bracket **4** to the support bracket **2**, placing two spacers **5**, washers groover **15** between them and fastening them using the two screws **6** and the two washers **7** provided in the kit. Pay attention not to damage the wiring harness and the connector during bracket mounting.

**⚠** Do not tighten definitely the support brackets, leave them free to slide on the frame's tubes, so as to be able to determine the exact position during the subsequent installation stages.

Place the saddle bag support **8** on the vehicle, fasten the front flange to the passenger footrest's fastener, using the two screws **9** provided in the kit. Place the two previously mounted brackets in line with the specific fasteners on the saddle bag support and fasten the components (temporarily) using the screw **10** and screw **11** provided in the kit.

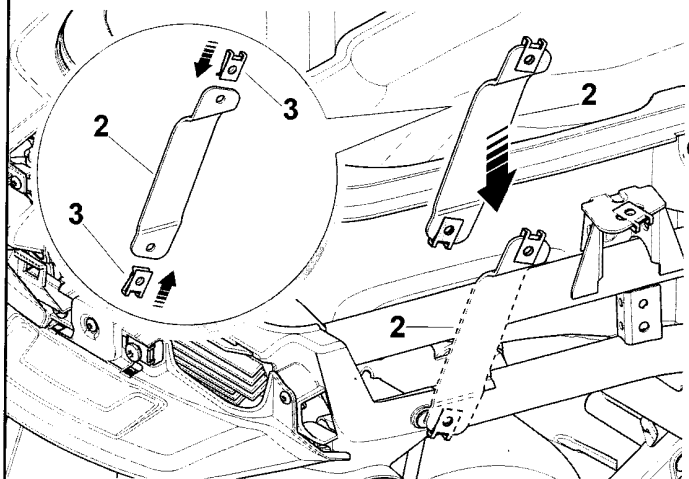

**I** Svitare le quattro viti **M** di fissaggio vano portacasco, in modo da poter inserire agevolmente la staffa tra telaio e vano portacasco.

Inserire la staffa di supporto **2** tra telaio e vano portacasco, quindi installare su di essa le due clip metalliche **3** fornite nel kit.

Assemblare la staffa di supporto **4** alla staffa di supporto **2**, posizionando tra esse i due distanziali **5**, le rondelle groover **15** e fissandole tramite le due viti **6** e le due rondelle **7** fornite nel kit. Prestare attenzione a non danneggiare il cablaggio ed il connettore durante il montaggio delle staffe.

**⚠** Non serrare in maniera definitiva le staffe di supporto ma lasciarle libere di scorrere sui tubolari del telaio, in modo da poterne determinare l'esatta posizione nelle seguenti fasi dell'installazione.

Posizionare il supporto borsa laterale **8** sul veicolo, fissare la flangia anteriore al fissaggio pedana passeggero tramite le due viti **9** fornite nel kit. Posizionare le due staffe, installate precedentemente, in corrispondenza dei relativi fissaggi sul supporto borsa laterale e fissare (in maniera provvisoria) i componenti con la vite **10** e la vite **11** fornite nel kit.

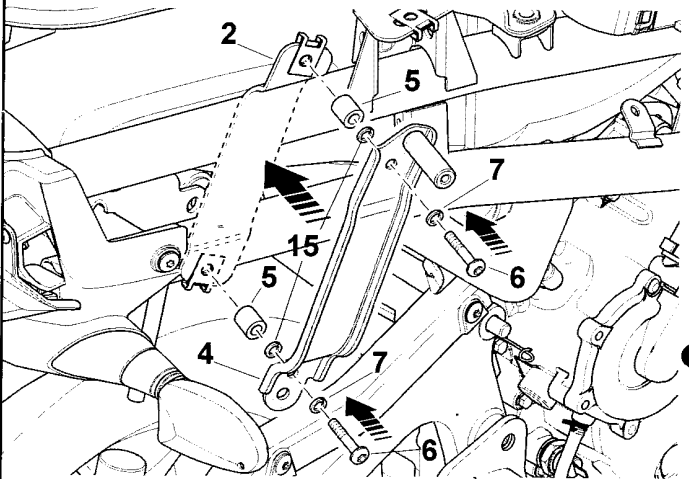

**F** Dévisser les quatre vis **M** de fixation du coffre à casque, de façon à pouvoir insérer facilement la bride entre le cadre et le coffre à casque.

Insérer la bride de support **2** entre le cadre et le coffre à casque, puis installer sur celle-ci les deux clips métalliques **3** fournis avec le kit.

Assembler la bride de support **4** à la bride de support **2**, en montant entre elles les deux entretoises **5**, les rondelles groover **15** et en les fixant au moyen des deux vis **6** et les deux rondelles **7** fournies avec le kit. Faire attention à ne pas endommager le câblage et le connecteur pendant le montage des brides.

**⚠** Ne pas serrer de manière définitive les brides de support mais les laisser libres pour glisser sur la structure tubulaire du cadre, de façon à pouvoir déterminer leur position exacte dans les phases suivantes de l'installation.

Mettre le support de la sacoche latérale **8** sur le véhicule, fixer la bride avant à la fixation du repose-pied passager au moyen des deux vis **9** fournies avec le kit. Mettre les deux brides, installées précédemment, au niveau des fixations correspondantes sur le support de la sacoche latérale et fixer (de manière provisoire) les composants avec la vis **10** et la vis **11** fournies avec le kit.

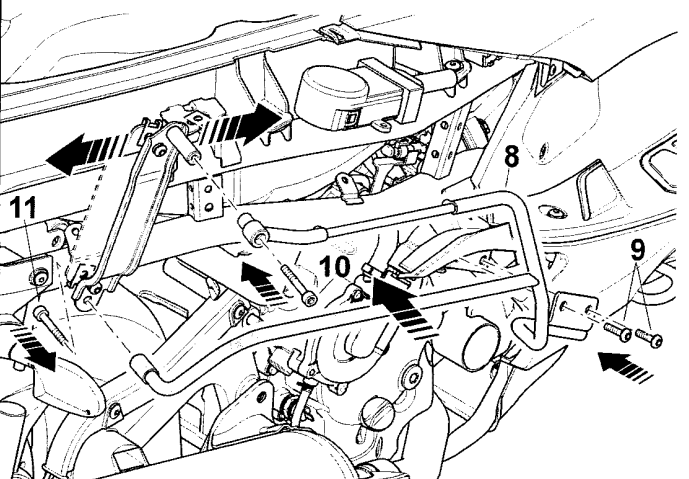

Μη σφίγγετε οριζικά τα εδάματα στρίβινης αλλά αφήστε τα ελεύθερα να υποστούν προσαρμογές τη σωστή πίεση, έτσι ώστε να υποστούν προσαρμογές τη σωστή πίεση στις επόμενες φάσεις εγκατάστασης.

Τοποθετήστε τη βάση στρίβινης της πάλης τάντας 8 στο όχημα, σφραγίζοντας τη μπροστινή φάλαγγα στο στρίβιμα με μαρμαίτι του συνυεβρίτη με τις δύο βίδες 9 που παρέχονται με το kit. Τοποθετήστε τα δύο ελαστικά, που είναι προσαρμοσμένα με τη σωστή πίεση, σε αντιστοίχια με τα οχήματα στο στρίβιμα. Τοποθετήστε τη βάση στρίβινης τάντας και σφραγίζοντας τα ελαστικά με τη βίδα 10 και τη βίδα 11 που παρέχονται με το kit.

Εξιδιώστε τις τρέσες βίδες M σφραγίζοντας το χύψο του κράνους με τρόπο ώστε να μπορείτε να τοποθετήσετε εύκολα το ελαστικό ανάμεσα στο πλαίσιο και το χύψο του κράνους. Τοποθετήστε 2 ελαστικά στρίβινης 2 ανάμεσα στο πλαίσιο και το χύψο του κράνους και τοποθετήστε επάνω του τα δύο μεταλλικά κλιπ 3 που παρέχονται με το kit.

Συναντιοδηγήστε το ελαστικό στρίβινης 4 στο ελαστικό στρίβινης 2 τοποθετώντας ανάμεσα τους δύο αποστάτες 5, οι οποίοι είναι προσαρμοσμένοι με τη βίδα 6 και τις δύο ροδέλες 7 που παρέχονται με το kit. Δώστε προσοχή ώστε να μην προκληθεί ζημία στην καλωδίωση και στη βίδα κατά τη διαδικασία.

Προσδιορίστε τη θέση των μεταλλικών κλιπ 3 που παρέχονται με το kit. Τοποθετήστε 2 ελαστικά στρίβινης 2 ανάμεσα στο πλαίσιο και το χύψο του κράνους και τοποθετήστε επάνω του τα δύο μεταλλικά κλιπ 3 που παρέχονται με το kit.

Εξιδιώστε τις τρέσες βίδες M σφραγίζοντας το χύψο του κράνους με τρόπο ώστε να μπορείτε να τοποθετήσετε εύκολα το ελαστικό ανάμεσα στο πλαίσιο και το χύψο του κράνους. Τοποθετήστε 2 ελαστικά στρίβινης 2 ανάμεσα στο πλαίσιο και το χύψο του κράνους και τοποθετήστε επάνω του τα δύο μεταλλικά κλιπ 3 που παρέχονται με το kit.

Προσδιορίστε τη θέση των μεταλλικών κλιπ 3 που παρέχονται με το kit. Τοποθετήστε 2 ελαστικά στρίβινης 2 ανάμεσα στο πλαίσιο και το χύψο του κράνους και τοποθετήστε επάνω του τα δύο μεταλλικά κλιπ 3 που παρέχονται με το kit.

Εξιδιώστε τις τρέσες βίδες M σφραγίζοντας το χύψο του κράνους με τρόπο ώστε να μπορείτε να τοποθετήσετε εύκολα το ελαστικό ανάμεσα στο πλαίσιο και το χύψο του κράνους. Τοποθετήστε 2 ελαστικά στρίβινης 2 ανάμεσα στο πλαίσιο και το χύψο του κράνους και τοποθετήστε επάνω του τα δύο μεταλλικά κλιπ 3 που παρέχονται με το kit.

Εξιδιώστε τις τρέσες βίδες M σφραγίζοντας το χύψο του κράνους με τρόπο ώστε να μπορείτε να τοποθετήσετε εύκολα το ελαστικό ανάμεσα στο πλαίσιο και το χύψο του κράνους. Τοποθετήστε 2 ελαστικά στρίβινης 2 ανάμεσα στο πλαίσιο και το χύψο του κράνους και τοποθετήστε επάνω του τα δύο μεταλλικά κλιπ 3 που παρέχονται με το kit.

Εξιδιώστε τις τρέσες βίδες M σφραγίζοντας το χύψο του κράνους με τρόπο ώστε να μπορείτε να τοποθετήσετε εύκολα το ελαστικό ανάμεσα στο πλαίσιο και το χύψο του κράνους. Τοποθετήστε 2 ελαστικά στρίβινης 2 ανάμεσα στο πλαίσιο και το χύψο του κράνους και τοποθετήστε επάνω του τα δύο μεταλλικά κλιπ 3 που παρέχονται με το kit.

Εξιδιώστε τις τρέσες βίδες M σφραγίζοντας το χύψο του κράνους με τρόπο ώστε να μπορείτε να τοποθετήσετε εύκολα το ελαστικό ανάμεσα στο πλαίσιο και το χύψο του κράνους. Τοποθετήστε 2 ελαστικά στρίβινης 2 ανάμεσα στο πλαίσιο και το χύψο του κράνους και τοποθετήστε επάνω του τα δύο μεταλλικά κλιπ 3 που παρέχονται με το kit.

Εξιδιώστε τις τρέσες βίδες M σφραγίζοντας το χύψο του κράνους με τρόπο ώστε να μπορείτε να τοποθετήσετε εύκολα το ελαστικό ανάμεσα στο πλαίσιο και το χύψο του κράνους. Τοποθετήστε 2 ελαστικά στρίβινης 2 ανάμεσα στο πλαίσιο και το χύψο του κράνους και τοποθετήστε επάνω του τα δύο μεταλλικά κλιπ 3 που παρέχονται με το kit.

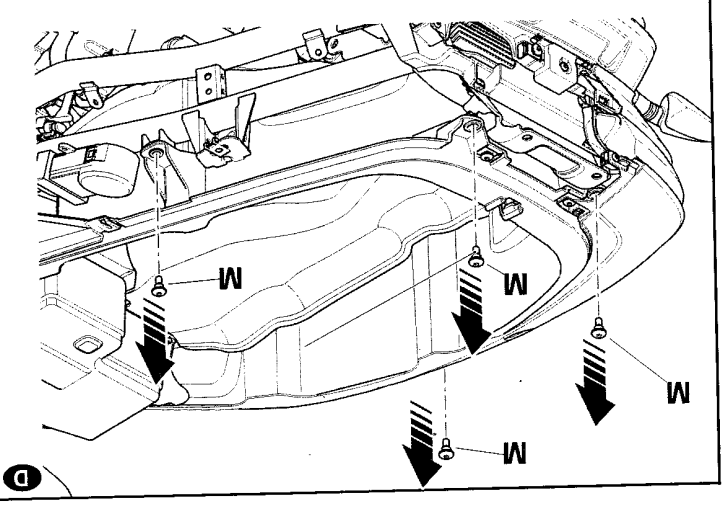
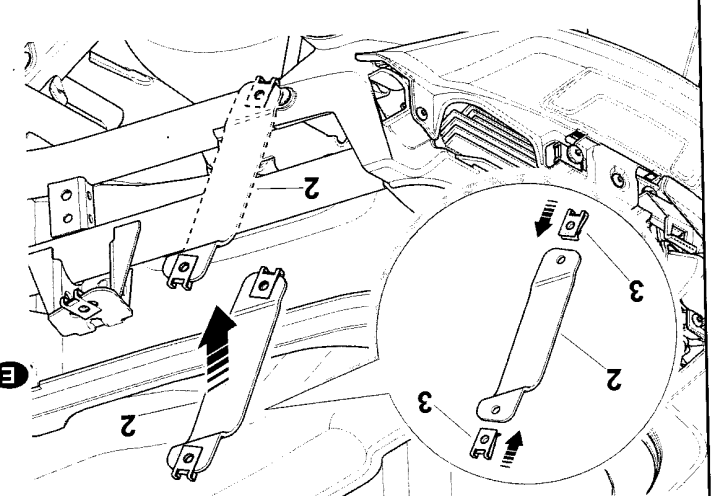
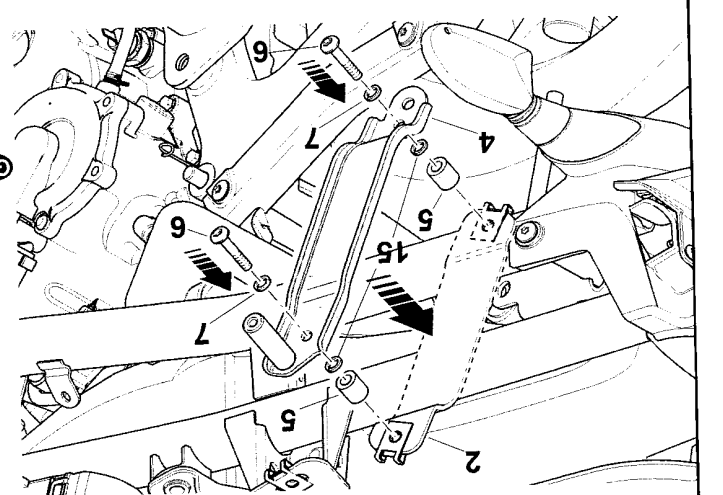
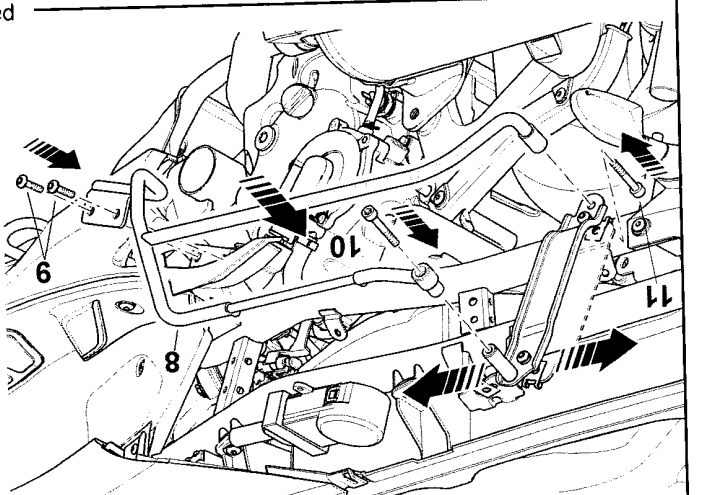

Die vier Befestigungsschrauben M des Helmrahmens lösen, um den Bügel bequem zwischen Rahmen und Helm einsetzen zu können.

Den Halterungsbügel 2 zwischen Rahmen und Helm einsetzen, dann auf diesem die beiden Metallclips 3 montieren, die mit dem Kit geliefert werden.

Den Halterungsbügel 4 mit dem Halterungsabstandhalter 5, Federschellen 6 und den beiden Unterlegscheiben 7, die mit dem Kit geliefert werden, befestigen. Achten Sie darauf, die Verkabelung und den Stecker während der Montage der Bügel nicht zu beschädigen.

Die Halterung der Satteltasche 8 auf dem Fahrzeug anbringen, den vorderen Flansch an der Befestigung des Befahrertrittbretts mittels der beiden Schrauben 9, die mit dem Kit geliefert werden, befestigen. Die zuvor installierten Bügel auf der Höhe der entsprechenden Befestigungen an der Halterung der Satteltasche anbringen und die Baulemente mit der Schraube 10 und der Schraube 11, die mit dem Kit geliefert werden, (vorläufig) befestigen.

Entsorgen Sie die vier Schrauben M der Befestigung des Vergleichsrahmens. Entfernen Sie die beiden Metallclips 3, die mit dem Kit geliefert werden.

Einbauen Sie den Halterungsbügel 2 zwischen Rahmen und Helm, dann auf diesem die beiden Metallclips 3 montieren, die mit dem Kit geliefert werden.

Den Halterungsbügel 4 mit dem Halterungsabstandhalter 5, Federschellen 6 und den beiden Unterlegscheiben 7, die mit dem Kit geliefert werden, befestigen. Achten Sie darauf, die Verkabelung und den Stecker während der Montage der Bügel nicht zu beschädigen.

Die Halterung der Satteltasche 8 auf dem Fahrzeug anbringen, den vorderen Flansch an der Befestigung des Befahrertrittbretts mittels der beiden Schrauben 9, die mit dem Kit geliefert werden, befestigen. Die zuvor installierten Bügel auf der Höhe der entsprechenden Befestigungen an der Halterung der Satteltasche anbringen und die Baulemente mit der Schraube 10 und der Schraube 11, die mit dem Kit geliefert werden, (vorläufig) befestigen.

Einbauen Sie den Halterungsbügel 2 zwischen Rahmen und Helm, dann auf diesem die beiden Metallclips 3 montieren, die mit dem Kit geliefert werden.

Den Halterungsbügel 4 mit dem Halterungsabstandhalter 5, Federschellen 6 und den beiden Unterlegscheiben 7, die mit dem Kit geliefert werden, befestigen. Achten Sie darauf, die Verkabelung und den Stecker während der Montage der Bügel nicht zu beschädigen.

Die Halterung der Satteltasche 8 auf dem Fahrzeug anbringen, den vorderen Flansch an der Befestigung des Befahrertrittbretts mittels der beiden Schrauben 9, die mit dem Kit geliefert werden, befestigen. Die zuvor installierten Bügel auf der Höhe der entsprechenden Befestigungen an der Halterung der Satteltasche anbringen und die Baulemente mit der Schraube 10 und der Schraube 11, die mit dem Kit geliefert werden, (vorläufig) befestigen.

Einbauen Sie den Halterungsbügel 2 zwischen Rahmen und Helm, dann auf diesem die beiden Metallclips 3 montieren, die mit dem Kit geliefert werden.

Den Halterungsbügel 4 mit dem Halterungsabstandhalter 5, Federschellen 6 und den beiden Unterlegscheiben 7, die mit dem Kit geliefert werden, befestigen. Achten Sie darauf, die Verkabelung und den Stecker während der Montage der Bügel nicht zu beschädigen.

Die Halterung der Satteltasche 8 auf dem Fahrzeug anbringen, den vorderen Flansch an der Befestigung des Befahrertrittbretts mittels der beiden Schrauben 9, die mit dem Kit geliefert werden, befestigen. Die zuvor installierten Bügel auf der Höhe der entsprechenden Befestigungen an der Halterung der Satteltasche anbringen und die Baulemente mit der Schraube 10 und der Schraube 11, die mit dem Kit geliefert werden, (vorläufig) befestigen.

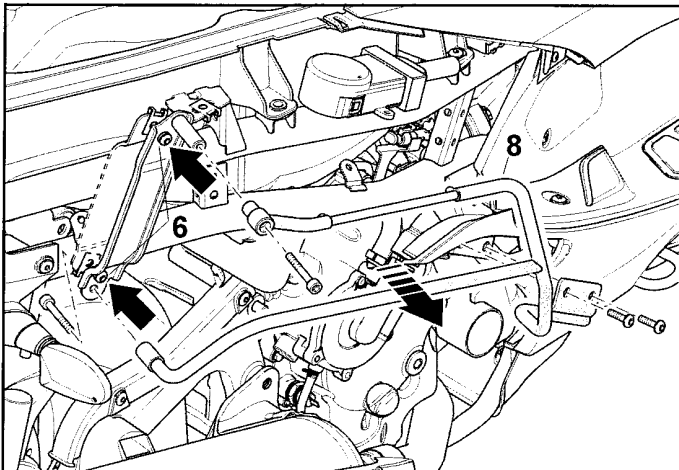

**GE** Tighten definitely the two screws 6 of the support brackets and remove the saddle bag support 8 from the vehicle.

**⚠** Check that the connector is positioned between the two support brackets and that the wiring harness is not damaged.

Fit the four screws M fastening the helmet compartment.

Unscrew the three fastening screws N and remove the rear grille O from the side panel.

Then, fit the drilled rear grille 12 provided in the kit and fasten it with the three screws N.

**⚠** Tightening torque,

screws 6: 4.5 - 7Nm

screws M: 4.5 - 7Nm

screws N: 1 - 1.7Nm

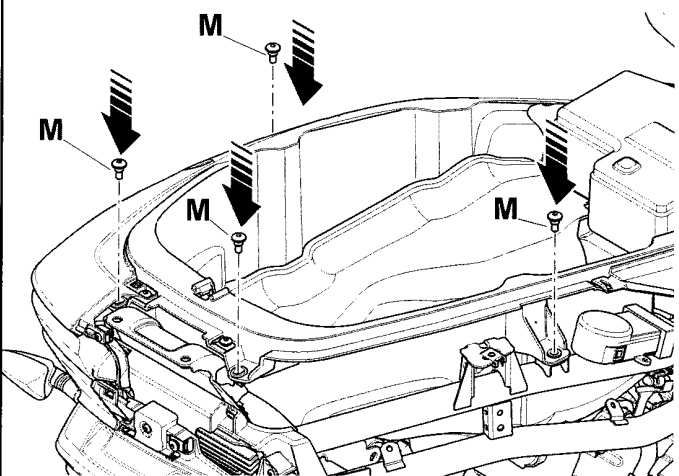

**I** Serrare in maniera definitiva le due viti 6 delle staffe di supporto e rimuovere il supporto borsa laterale 8 dal veicolo.

**⚠** Verificare che il connettore sia posizionato tra le due staffe di supporto ed il cablaggio non venga danneggiato.

Installare le quattro viti M di fissaggio vano portacasco.

Svitare le tre viti di fissaggio N e rimuovere la griglietta posteriore O dalla fiancata laterale.

Installare quindi la griglietta posteriore forata 12 fornita nel kit e fissarla con le tre viti N.

**⚠** Coppie di serraggio

viti 6: 4.5 - 7Nm

viti M: 4.5 - 7Nm

viti N: 1 - 1.7Nm

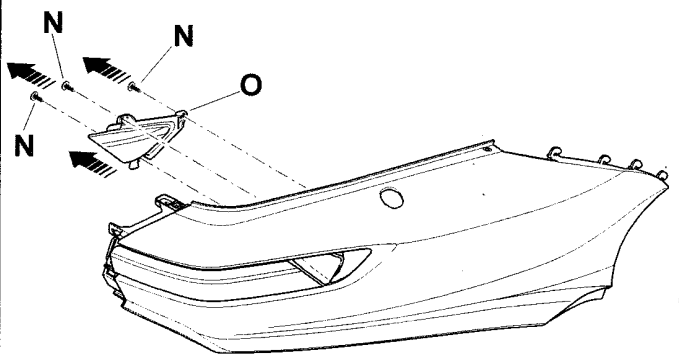

**F** Serrer de manière définitive les deux vis 6 des brides de support et déposer le support de la sacoche latérale 8 du véhicule.

**⚠** Vérifier si le connecteur est placé entre les deux brides de support et que le câblage n'est pas endommagé.

Monter les quatre vis M de fixation du coffre à casque.

Dévisser les trois vis de fixation N et déposer la grille arrière O du flanc de carénage.

Installer ensuite la grille arrière percée 12 fournie avec le kit et la fixer avec les trois vis N.

**⚠** Couples de serrage

des vis 6 : 4.5 - 7Nm

des vis M : 4.5 - 7Nm

des vis N : 1 - 1.7Nm

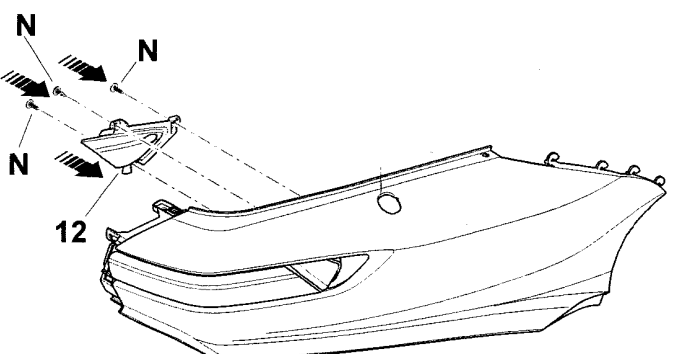

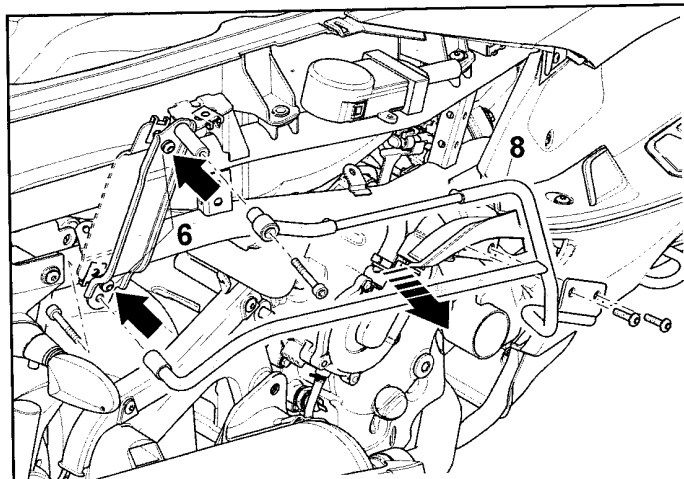

**D** Die beiden Schrauben 6 der Halterungsbügel endgültig festziehen und die Halterung der Satteltasche 8 vom Fahrzeug entfernen.

⚠ **Überprüfen, dass sich der Stecker zwischen den beiden Halterungsbügeln befindet und die Verkabelung nicht beschädigt wird.**

Die vier Befestigungsschrauben M des Helmfauchs montieren. Die drei Befestigungsschrauben N lösen und das hintere Gitter O von der Seitenwand entfernen.

Dann das hintere Lochgitter 12, das mit dem Kit geliefert wird, installieren und dieses mit den drei Schrauben N befestigen.

⚠ **Anzugsmoment Schrauben 6: 4.5 - 7Nm**

**Schrauben M : 4.5 - 7Nm**

**Schrauben N : 1 - 1.7Nm**

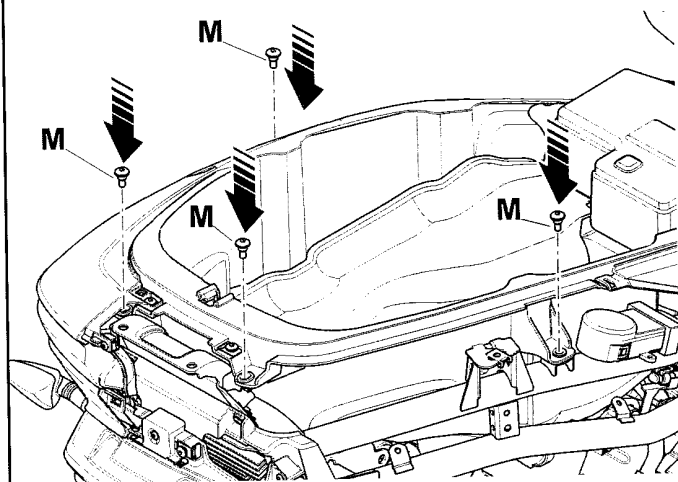

**E** Apretar definitivamente los dos tornillos 6 de los estribos de soporte y quitar el soporte de la bolsa lateral 8 del vehículo.

⚠ **Controlar que el conector se encuentre posicionado entre los dos estribos de soporte y que no se dañe el cableado.**

Instalar los cuatro tornillos M de fijación del compartimiento portacasco.

Desenroscar los tres tornillos de fijación N y quitar la rejilla trasera O del carenado lateral.

Instalar a continuación la rejilla perforada trasera 12 suministrada en el kit y fijarla con los tres tornillos N.

⚠ **Pares de apriete de los tornillos 6: 4.5 - 7Nm**

**los tornillos M : 4.5 - 7Nm**

**los tornillos N : 1 - 1.7Nm**

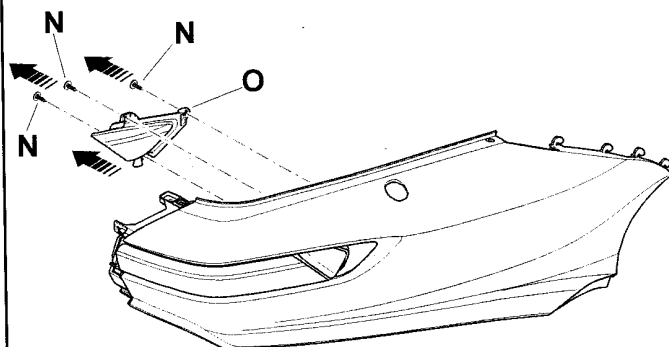

**GR** Σφίξτε οριστικά τις δύο βίδες 6 των ελασμάτων στερέωσης και αφαιρέστε τη βάση στήριξης της πλαϊνής τσάντας 8 από το όχημα.

⚠ **Βεβαιωθείτε ότι η φίσα είναι τοποθετημένη ανάμεσα στα δύο ελάσματα στερέωσης και ότι η καλωδίωση δεν έχει υποστεί ζημιά.**

Τοποθετήστε τις τέσσερις βίδες M στερέωσης του χώρου του κράνους (κουβάς).

Ξεβιδώστε τις τρεις βίδες στερέωσης N και αφαιρέστε τη μικρή πίσω γρίλια O από το πλαϊνό φέρινγκ.

Στο σημείο αυτό, τοποθετήστε την πίσω διάτρητη γρίλια 12 που παρέχεται με το kit και στερεώστε την με τις τρεις βίδες N.

⚠ **Ροπή σύσφιξης βιδών 6: 4.5 - 7Nm**

**βιδών M : 4.5 - 7Nm**

**βιδών N : 1 - 1.7Nm**

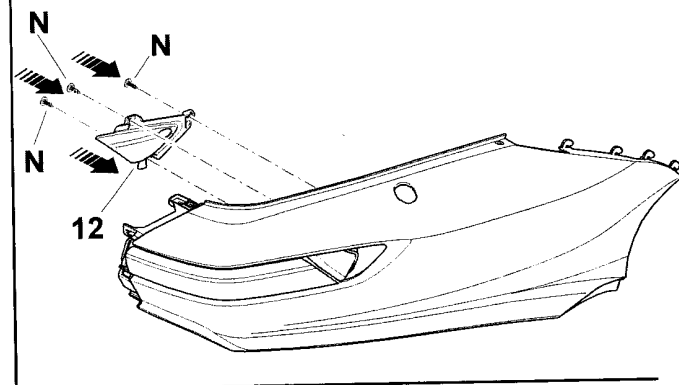



**GB** Connect the taillight's connector and fit the side panel on the vehicle.  
 Fit the four lateral screws **H** and the screw **H** fastening the side panel to the footrest.  
**Tightening torque**  
 screws **H**: 1 - 1,7Nm  
 screws **G**: 1 - 1,7Nm

**I** Collegare il connettore del fanale posteriore e installare la fiancata laterale sul veicolo.  
 Installare le quattro viti laterali **H** e la vite **H** di fissaggio fiancata laterale a pedana poggiapiedi.  
**Coppie di serraggio**  
 viti **H**: 1 - 1,7Nm  
 viti **G**: 1 - 1,7Nm

**F** Brancher le connecteur du feu arrière et installer le flanc de carénage sur le véhicule.  
 Installer les quatre vis latérales **H** et la vis **H** de fixation du flanc de carénage au repose-pied.  
**Couples de serrage**  
 vis **H**: 1 - 1,7Nm  
 vis **G**: 1 - 1,7Nm

**D** Den Stecker des Rücklichts verbinden und die Seitenwand auf dem Fahrzeug installieren.  
 Die vier seitlichen Schrauben **H** und die Befestigungsschraube **H** der Seitenwand am Trittbrett und der Fußrasten montieren.  
**Anzugsmoment**  
 Schrauben **H**: 1 - 1,7Nm  
 Schrauben **G**: 1 - 1,7Nm

**E** Conectar el conector del faro trasero e instalar el carenado lateral en el vehículo.  
 Instalar los cuatro tornillos laterales **H** y el tornillo **H** de fijación del carenado lateral en el estríbo reposapiés.  
 Instalar el carenado trasero y fijarlo por medio de los dos tornillos **G**.  
**Pares de apriete de los tornillos**  
 tornillos **H**: 1 - 1,7Nm  
 tornillos **G**: 1 - 1,7Nm

**GR** Συνδέστε τη φιάρα στον πίσω φάνο και εγκαταστήστε το πλαϊνό φέριλλυκ στο όχημα.  
 Τοποθετήστε τις τέσσερις πλευρικές βίδες **H** και τη βίδα **H** στερέωσης του πλαϊνού φέριλλυκ στο μαρσιπέ.  
 Τοποθετήστε την πίσω καρίνα και στερεώστε την με τις δύο βίδες **G**.  
**Ποπή σφύξης**  
 βίδων **H**: 1 - 1,7Nm  
 βίδων **G**: 1 - 1,7Nm

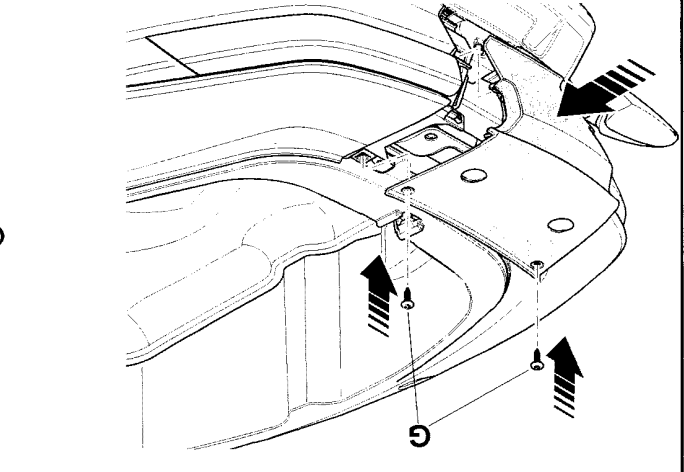
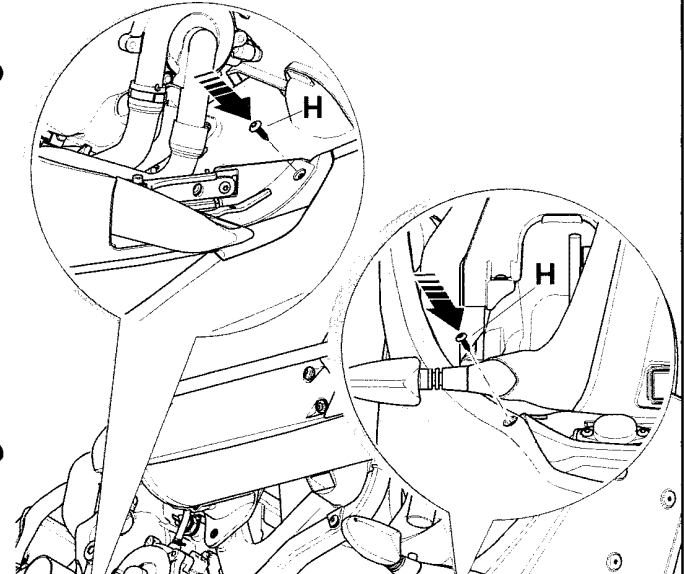
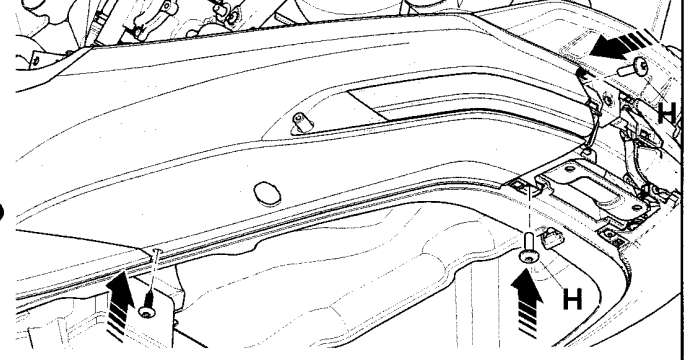
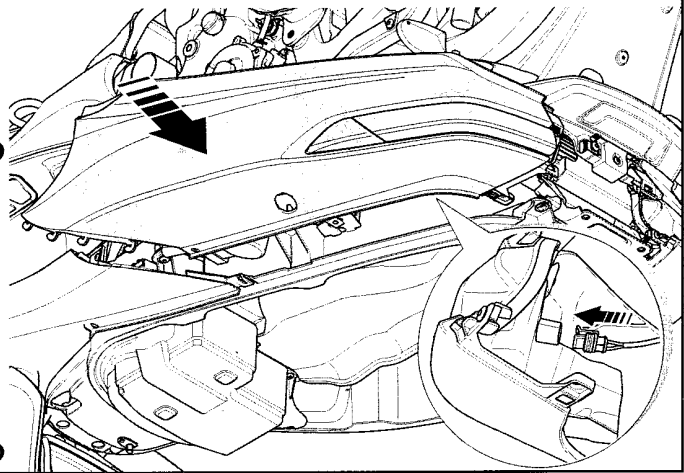

**GB** Place the saddle bag 8 in line with the support brackets. Fasten the rear side of the support 8 to the brackets, using the screw 10 and the washer 7, and the screw 11 and the washer 7 that will be mounted operating from the vehicle's internal side. Fit the front flange of the luggage rack, mounting the side. Fit the front flange of the rack, mounting the side. Place the handlebar D on the vehicle and fit the four screws F with their washers. Fit the two rubber pads E that were previously removed. Tightening torque, screws 9: 12.5 - 16Nm screws 10: 4.5 - 7Nm screws 11: 4.5 - 7Nm screws L: 1 - 1.7Nm screws F: 15 - 20 Nm

**I** Questa procedura è da ritenersi valida anche per l'installazione del supporto borsa laterale sinistro, fatta eccezione per il fissaggio del connettore al telaio, che sul lato sinistro del veicolo non è presente. Posizionare il supporto borsa laterale 8 in corrispondenza delle staffe di supporto. Fissare la parte posteriore del supporto 8 alle staffe tramite la vite 10 e rondella 7, e la vite 11 e rondella 7 che verranno installate operando dal lato interno del veicolo. Fissare la flangia anteriore del portaborse installando la pedana poggiatesta, le due viti 9 e le due rondelle di sicurezza 13 fornite nel kit, e la vite L rimossa precedentemente.

**Coppie di serraggio**  
 viti 9: 12.5 - 16Nm  
 viti 10: 4.5 - 7Nm  
 viti 11: 4.5 - 7Nm  
 viti L: 1 - 1.7Nm  
 viti F: 15 - 20 Nm

**Copples de serrage des**  
 vis 9 : 12.5 - 16Nm  
 vis 10 : 4.5 - 7Nm  
 vis 11 : 4.5 - 7Nm  
 vis L : 1 - 1.7Nm  
 vis F : 15 - 20 Nm

**I** Cette procédure est valable aussi pour installer le support de la sacoche latérale gauche, à l'exception de la fixation du connecteur au cadre, qui n'est pas présent sur le côté gauche du véhicule. Monter le support de la sacoche latérale 8 au niveau des brides de support. Fixer la partie arrière du support 8 aux brides au moyen de la vis 10 et la rondelle 7, et la vis 11 et la rondelle 7 qui seront montées en agissant du côté intérieur du véhicule. Fixer la bride avant du porte-sacoches en installant le repose-pied, les deux vis 9 et les deux rondelles de sécurité 13 fournies avec le kit, et la vis L enlevée précédemment.

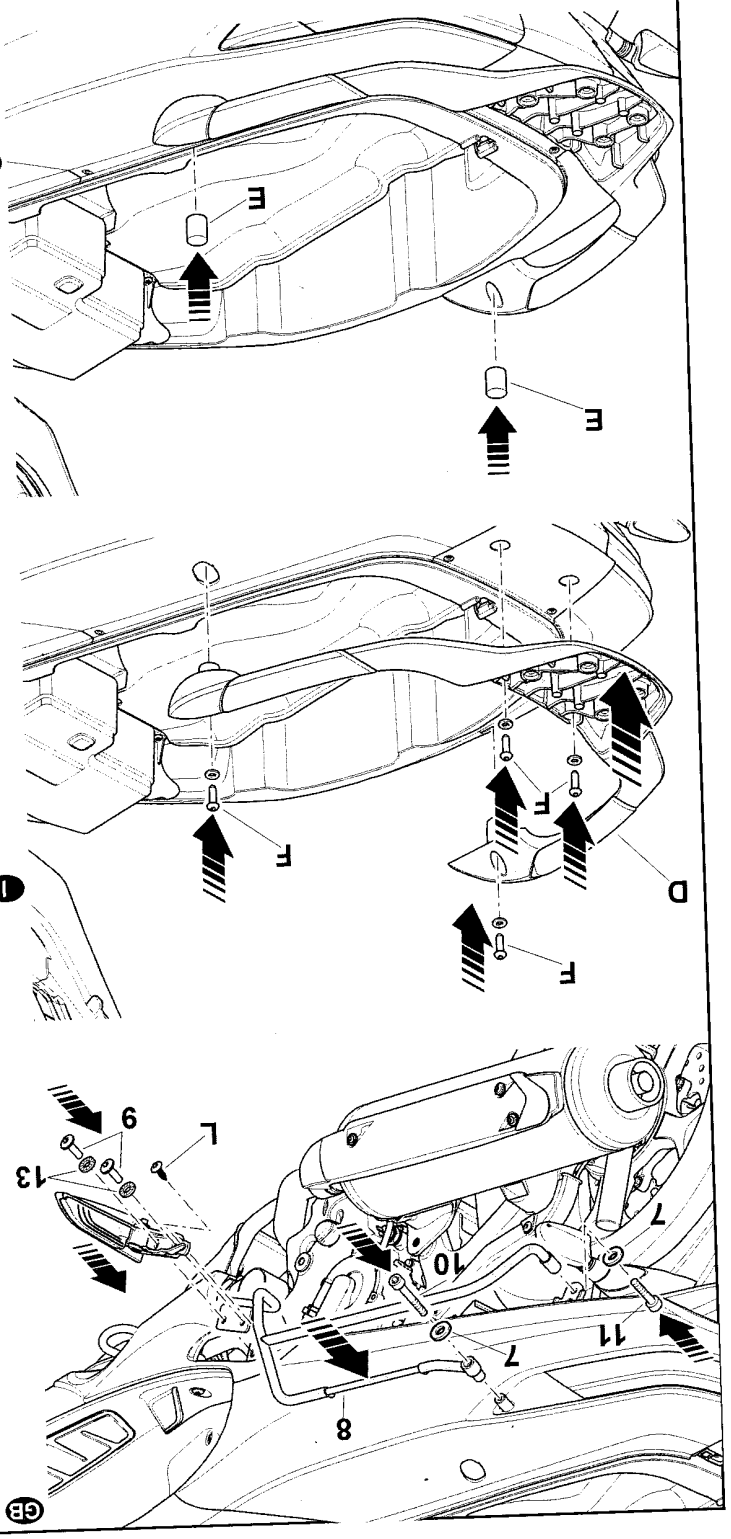

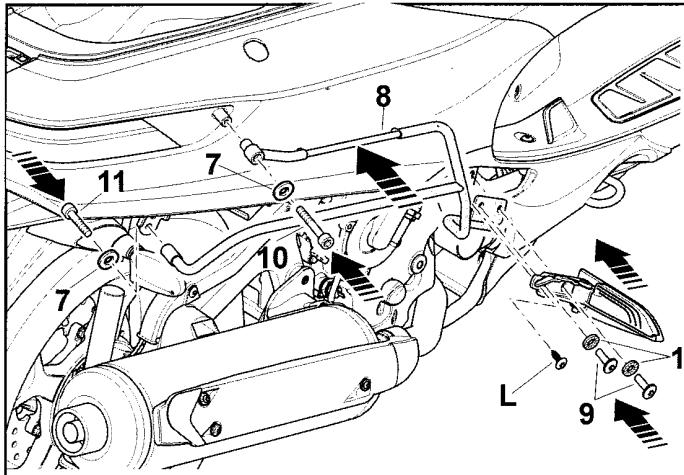

**D** Die Halterung der Satteltasche 8 auf der Höhe der Halterungsbügel anbringen. Den hinteren Teil der Halterung 8 an den Bügeln mittels der Schraube 10 und der Unterlegscheibe 7, der Schraube 11 und der Unterlegscheibe 7, die von der Innenseite des Fahrzeugs installiert werden, befestigen. Den vorderen Flansch des Taschenträgers befestigen, indem Sie das Trittbrett der Fußrasten, die beiden Schrauben 9 und die beiden Sicherheitsunterlegscheiben 13, die mit dem Kit geliefert werden, und die zuvor entfernte Schraube L installieren.

**⚠** Dieses Verfahren gilt auch für die Installation der linken Halterung der Satteltasche, mit Ausnahme der Befestigung des Steckers am Rahmen, der auf der linken Seite des Fahrzeugs nicht vorhanden ist.

Den Haltegriff D auf dem Fahrzeug anbringen und die vier Schrauben F mit den entsprechenden Unterlegscheiben installieren.

Die beiden zuvor entfernten Gummielemente E installieren.

**⚠** Anzugsmoment

Schrauben 9:	12.5 - 16Nm
Schrauben 10:	4.5 - 7Nm
Schrauben 11:	4.5 - 7Nm
Schrauben L:	1 - 1.7Nm
Schrauben F:	15 - 20 Nm

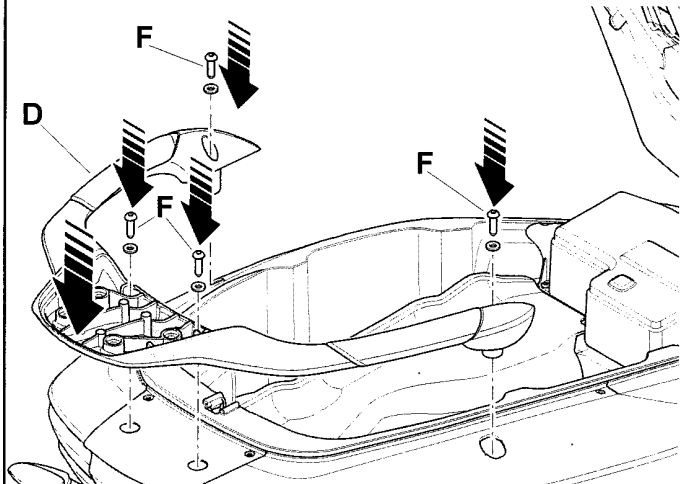

**E** Posicionar el soporte de la bolsa lateral 8 de modo que corresponda con el estribo de soporte. Fijar la parte trasera del soporte 8 en los estribos con los tornillos 10, la arandela 7, los tornillos 11 y arandela 7 que se deberán instalar desde el lado interior del vehículo. Fijar la brida delantera al soporte de las bolsas instalando el estribo reposapiés, los dos tornillos 9 y las dos arandelas de seguridad 13 suministrados en el kit, y el tornillo L quitado previamente.

**⚠** Este procedimiento es de considerarlo válido también para la instalación del soporte de la bolsa lateral izquierda, salvo excepción para la fijación del conector al chasis, que del lado izquierdo del vehículo no se encuentra.

Posicionar el asa de agarre D en el vehículo e instalar los cuatro tornillos F con sus arandelas.

Instalar los dos elementos de goma E quitadas previamente.

**⚠** Pares de apriete de los

tornillos 9:	12.5 - 16Nm
tornillos 10:	4.5 - 7Nm
tornillos 11:	4.5 - 7Nm
tornillos L:	1 - 1.7Nm
tornillos F:	15 - 20 Nm

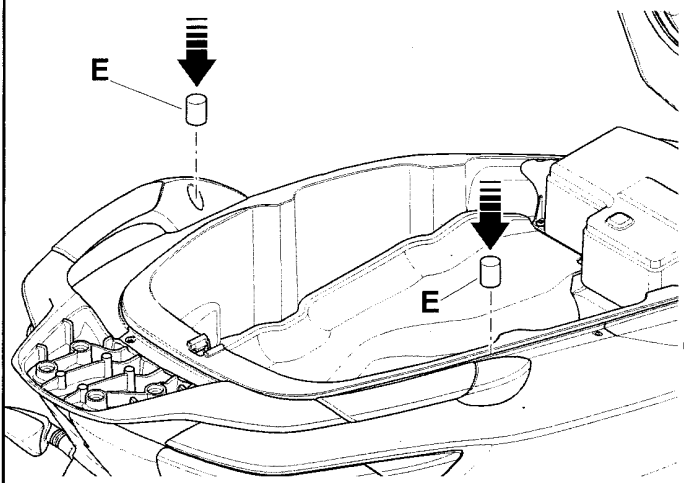

**GR** Τοποθετήστε τη βάση στερέωσης της πλαϊνής τσάντας 8 πάνω στα ελάσματα στήριξης. Στερεώστε το πίσω τμήμα του στηρίγματος 8 στα ελάσματα με τη βίδα 10 και τη ροδέλα 7, καθώς και τη βίδα 11 και τη ροδέλα 7 που μπορείτε να εγκαταστήσετε από την εσωτερική πλευρά του οχήματος. Στερεώστε τη μπροστινή φλάντζα της βάσης στερέωσης των τσαντών και εγκαταστήστε το μαρσπιέ, τις δύο βίδες 9 και τις δύο ροδέλες ασφαλείας 13 που παρέχονται με το kit, καθώς και τη βίδα L που είχατε αφαιρέσει.

**⚠** Αυτή η διαδικασία ισχύει και για την εγκατάσταση της βάσης στήριξης της αριστερής τσάντας, εκτός από τη στερέωση της φίσας στο πλαίσιο, που δεν υπάρχει στην αριστερή πλευρά.

Τοποθετήστε τη χειρολαβή D στο όχημα και εγκαταστήστε τις τέσσερις βίδες F με τις αντίστοιχες ροδέλες.

Τοποθετήστε τα λαστιχάκια E που είχατε προηγουμένως αφαιρέσει.

**⚠** Ροπή σύσφιξης

βιδών 9:	12.5 - 16Nm
βιδών 10:	4.5 - 7Nm
βιδών 11:	4.5 - 7Nm
βιδών L:	1 - 1.7Nm
βιδών F:	15 - 20 Nm

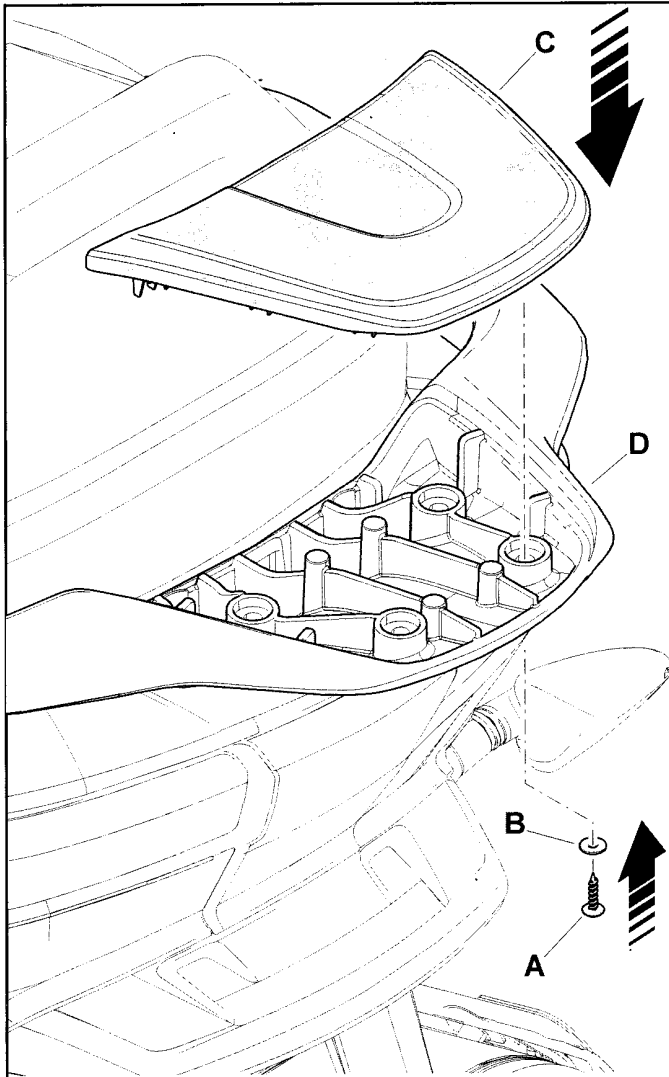

**GB** Place the cover **C** on the handlebar **D** and fasten it with the three screws **A** and the three washers **B**.

⚠ **Tightening torque** screws **A**: 1 - 1.7Nm

**I** Posizionare il coperchio **C** sul maniglione **D** e fissarlo con le tre viti **A** e le tre rondelle **B**.

⚠ **Coppie di serraggio** viti **A**: 1 - 1.7Nm

**F** Monter le couvercle **C** sur la poignée passager **D** et le fixer avec les trois vis **A** et les trois rondelles **B**.

⚠ **Couples de serrage des vis** **A**: 1 - 1.7Nm

**D** Die Abdeckung **C** auf dem Haltegriff **D** anbringen und sie mit den drei Schrauben **A** und den drei Unterlegscheiben **B** befestigen.

⚠ **Anzugsmoment** Schrauben **A**: 1 - 1.7Nm

**E** Colocar la tapa **C** en el asa de agarre **D** y fijarla con los tres tornillos **A** y las tres arandelas **B**.

⚠ **Pares de apriete de los tornillos** **A**: 1 - 1.7Nm

**GR** Τοποθετήστε το κάλυμμα **C** στη χειρολαβή **D** και στερεώστε το με τις τρεις βίδες **A** και τις τρεις ροδέλες **B**.

⚠ **Ροπή σύσφιξης** βιδών **A**: 1 - 1.7Nm

### **GB** HOOKING THE SADDLE BAGS TO THE SUPPORTS

Place the bag on the hooking bracket, making sure that the bag's lower hook in the specific seat of the support is properly positioned. Press from the outside towards inside until the bag is hooked to the support. Open the bag and turn the tightening wrench anticlockwise by 90° from horizontal to vertical position, then remove the wrench. Finally, close the bag.

Each bag is equipped with four velcro strips (two for each side), which allow adjusting the bag's opening as desired.

In case of prolonged exposure to sunlight or if the vehicle is used in the rain, to avoid damage to the bags, cover them with the specific covers.

### **I** AGGANCIAMENTO DELLE BORSE LATERALI AI SUPPORTI

Posizionare la borsa sulla staffa di aggancio, accertandosi del corretto posizionamento dell'aggancio inferiore della borsa nella relativa sede del supporto. Esercitare una pressione dall'esterno verso l'interno sino ad ottenere l'aggancio della borsa al supporto.

Aprire la borsa e ruotare la chiave serratura di 90° in senso antiorario, dalla posizione orizzontale a quella verticale, ed estrarre quindi la chiave. Richiudere infine la borsa.

Ogni borsa è dotata di quattro stringhe (due per lato) di velcro, che permettono di regolare l'apertura della borsa a piacimento.

In caso di sosta prolungata al sole o di utilizzo del veicolo in caso di pioggia, coprire le borse con le apposite copertine in dotazione onde evitare il deterioramento delle borse stesse.

### **F** ACCROCHAGE DES SACOCHES LATÉRALES AUX SUPPORTS

Monter la sacoche sur la bride d'accrochage, en vérifiant le bon positionnement de l'accrochage inférieur de la sacoche dans le logement correspondant du support. Presser depuis l'extérieur vers l'intérieur jusqu'à accrocher la sacoche au support. Ouvrir la sacoche et tourner la clé de serrure de 90° dans le sens inverse des aiguilles d'une montre, de la position horizontale à celle verticale, et extraire ensuite la clé. Refermer enfin la sacoche.

Toutes les sacoches sont équipées de quatre bandes (deux par côté) en velcro, qui permettent de régler l'ouverture de la sacoche à volonté.

En cas d'arrêt prolongé au soleil ou d'utilisation du véhicule sous la pluie, couvrir les sacoches avec les couvertures correspondantes fournies de série afin d'éviter leur détérioration.

Τοποθετήστε την τσάντα στο έλασμα στηρίξης και βεβαιωθείτε ότι έχει γίνει σωστά η κάτω συνδεση της τσάντας στην αντιστοιχία έδρα. Αρκηστε μισηση από έζω προς τα μέσα στην ότου επιτυχητε η συνδεση της τσάντας στη βάση στηρίξης. Ανοίξτε την τσάντα και παριστρήστε το κλειδι της κλειδαριάς κατά 90° αριστερόστροφα, από την οριζόντια στην κθετή θέση και βγάτε το κλειδι. Ξανακλειστε την τσάντα. Κάθε τσάντα διαθέτει τέσσερις λωπίδες (δύο σε κάθε πλεύρη από βέλο, που επιτρέπουν το κανονικό άνοιγμα της τσάντας. Ξεπρίτωση παρατεταμένης σιδης κάτω από τον ήλιο ή τριπλίωση τσάντας με τα είδικά παρεχόμενα καλύμματα προκειμένου να αποφυγείτε η φθορά τους.

**GR** ΤΟΠΟΘΕΤΗΣΗ ΤΩΝ ΠΛΑΙΝΩΝ ΤΣΑΝΩΝ ΣΤΙΣ ΒΑΣΕΙΣ ΣΤΗΡΙΞΗΣ

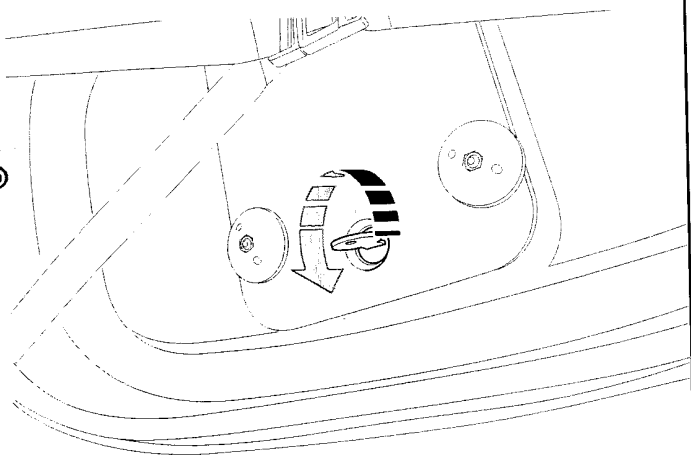

En caso de parada prolongada bajo el sol o de usar el vehículo con lluvia, cubrir las bolsas con la cubierta especial suministrada para evitar que se deterioren.

Cada bolsa está equipada de cuatro cuerdas (dos por lado) de velcro, que permiten regular la abertura de la bolsa a voluntad.

Colocar la bolsa en el estribo de enganche, asegurándose de que el enganche interior de la maleta esté posicionado correctamente en el alojamiento del soporte. Ejerza presión desde el exterior hacia el interior hasta conseguir que la bolsa se enganche en el soporte. Abrir la bolsa y girar 90° la llave de la cerradura en sentido antihorario, desde la posición horizontal a la vertical, y luego extraer la llave. Finalmente, cerrar la bolsa.

**E** ENGANCHE DE LAS BOLSAS LATERALES A LOS SOPORTES

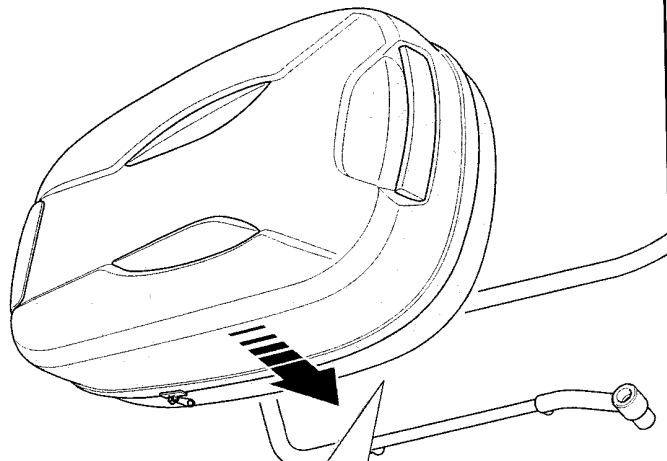

Jede Tasche besitzt vier Klettbander (zwei pro Seite), mit denen die Öffnung der Tasche nach Belieben reguliert werden kann. Bei einem längeren Aufenthalt in der Sonne oder Nutzung des Fahrzeuges bei Regen, die Taschen mit den entsprechenden mitgelieferten Abdeckungen bedecken, um die Beschädigung dieser Taschen zu vermeiden.

Die Tasche auf dem Kupplungsbügel anbringen, die korrekte Positionierung der unteren Kupplung der Tasche im entsprechenden Sitz der Halterung sicherstellen. Von außen nach innen Druck ausüben bis die Tasche in der Halterung einrastet. Die Tasche öffnen und den Schlüssel des Schlosses um 90° gegen den Uhrzeigersinn, von horizontal nach vertikal drehen und dann den Schlüssel herausziehen. Dann die Tasche wieder schließen.

**D** EINRÄSTEN DER SATTELTASCHEN IN DIE HALTERUNGEN

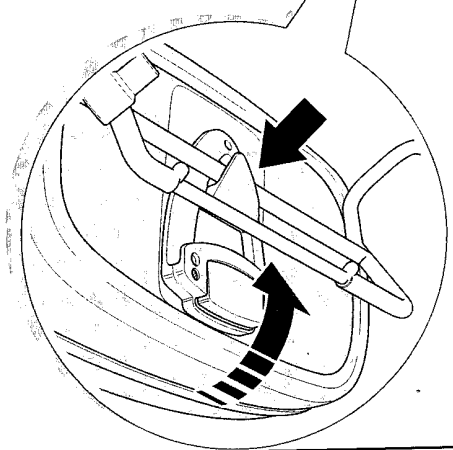

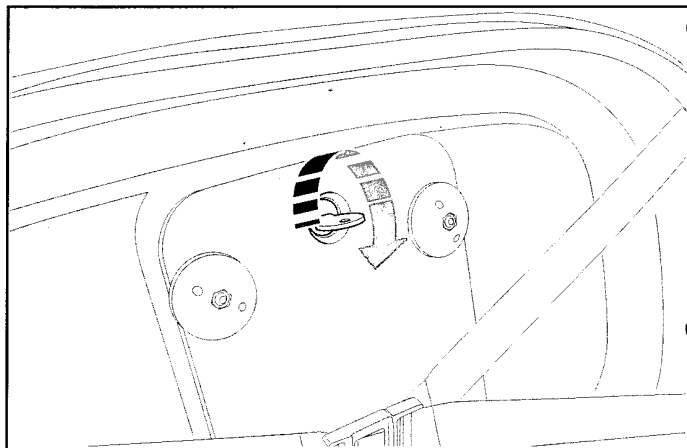

- GB** To remove the bag, open it and insert the wrench in the lock turning it clockwise by 90°, from vertical to horizontal position. Press the handlebar inside the bag and apply pressure from the inside towards outside, until the bag is released from its support, then pull the bag upwards. Turn the wrench anti-clockwise by 90°, remove it and close the bag.

- I** Per la rimozione della borsa, aprirla ed inserire la chiave nella serratura ruotandola di 90° in senso orario, dalla posizione verticale a quella orizzontale.

Premere la maniglia posizionata nella parte interna della borsa ed esercitare una pressione, dall'interno verso l'esterno, sino ad ottenere lo sgancio del bauletto dal relativo supporto, sfilare infine la borsa verso l'alto. Ruotare la chiave di 90° in senso antiorario, estrarla e richiudere la borsa.

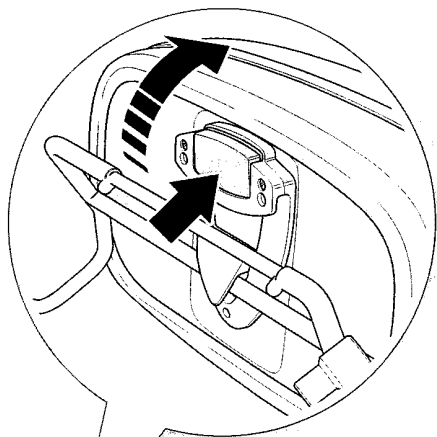

- F** Pour déposer la sacoche, l'ouvrir et insérer la clé dans la serrure en la tournant de 90° dans le sens des aiguilles d'une montre, de la position verticale à celle horizontale.

Appuyer sur la poignée placée dans la partie intérieure de la sacoche et presser, depuis l'intérieur vers l'extérieur, jusqu'à décrocher le coffre du support correspondant, extraire enfin la sacoche vers le haut. Tourner la clé de 90° dans le sens inverse des aiguilles d'une montre, l'extraire et refermer la sacoche.

- D** Zur Entfernung der Tasche, diese öffnen, den Schlüssel in das Schloss einführen und ihn um 90° im Uhrzeigersinn, von vertikal nach horizontal, drehen.

Den Griff, der sich im Innenteil der Tasche befindet, drücken und von innen nach außen Druck ausüben bis sich die Tasche aus der entsprechenden Halterung löst, abschließend die Tasche nach oben abziehen. Den Schlüssel um 90° gegen den Uhrzeigersinn drehen, ihn herausziehen und die Tasche wieder schließen.

- E** Para quitar la maleta, abrirla e introducir la llave en la cerradura girándola 90° en sentido horario, desde la posición vertical a la horizontal.

Presionar sobre la manilla que se encuentra en la parte interna de la bolsa y aplicar una presión, desde el interior hacia el exterior, hasta lograr que el maletero se desenganche del soporte. Por último, extraer la bolsa hacia arriba. Girar la llave 90° en sentido antihorario, extraerla y cerrar la bolsa.

- GR** Για την αφαίρεση της τσάντας, ανοίξτε την και εισαγάγετε το κλειδί στην κλειδαριά περιστρέφοντας κατά 90° δεξιόστροφα, από την κάθετη στην οριζόντια θέση.

Πατήστε το χερούλι στο εσωτερικό της τσάντας και ασκήστε πίεση, από μέσα προς τα έξω, έως ότου αποσυνδεθεί το βαλιτσάκι από τη βάση του και στο τέλος βγάλτε την τσάντα τραβώντας προς τα επάνω. Περιστρέψτε το κλειδί κατά 90° αριστερόστροφα, βγάλτε το και κλείστε την τσάντα.

**GB GENERAL SAFETY PRECAUTIONS**

 **BEFORE DEPARTURE, CHECK THAT THE SADDLE BAGS ARE PROPERLY HOOKED AND CLOSED**  
In case of prolonged exposure to sunlight or if the vehicle is used in the rain, to avoid damaging the saddle bags, cover them with the specific cover provided.

**I AVVERTENZE GENERALI SULLA SICUREZZA**

 **PRIMA DELLA PARTENZA ASSICURARSI DEL CORRETTO AGGANCIO E CHIUSURA DEL BORSE LATERALI**  
In caso di sosta prolungata al sole o di utilizzo del veicolo in caso di pioggia, coprire le borse laterali con l'apposita copertina in dotazione, onde evitarne in deterioramento.

**F AVVERTISSEMENTS CONCERNANT LA SÉCURITÉ**

 **AVANT DE PARTIR, VÉRIFIER SI LES SACOCHES LATÉRALES SONT CORRECTEMENT ACCROCHÉES ET FERMÉES.**  
En cas d'arrêt prolongé au soleil ou d'utilisation du véhicule sous la pluie, couvrir les sacoches latérales avec la couverture correspondante fournie de série afin d'éviter leur détérioration.

**D ALLGEMEINE HINWEISE ZUR SICHERHEIT**

 **VOR DER ABFAHRT SICHERSTELLEN, DASS DIE SATTELTASCHEN KORREKT EINGERASTET UND GESCHLOSSEN SIND**  
Bei einem längeren Aufenthalt in der Sonne oder Nutzung des Fahrzeugs bei Regen, die Satteltaschen mit der entsprechenden mitgelieferten Abdeckung bedecken, um deren Beschädigung zu vermeiden.

**E ADVERTENCIAS GENERALES SOBRE LA SEGURIDAD**

 **ANTES DE PARTIR ASEGURARSE DEL CORRECTO ENGANCHE Y CIERRE DE LAS BOLSAS LATERALES**  
En caso de parada prolongada bajo el sol o de usar el vehículo con lluvia, cubrir las bolsas laterales con la cubierta especial suministrada para evitar que se deterioren.

**GR ΓΕΝΙΚΕΣ ΠΡΟΕΙΔΟΠΟΙΗΣΕΙΣ ΓΙΑ ΤΗΝ ΑΣΦΑΛΕΙΑ**

 **ΠΡΙΝ ΞΕΚΙΝΗΣΕΤΕ, ΒΕΒΑΙΩΘΕΙΤΕ ΟΤΙ ΟΙ ΠΛΑΪΝΕΣ ΤΣΑΝΤΕΣ ΕΙΝΑΙ ΚΑΛΑ ΣΥΝΔΕΔΕΜΕΝΕΣ ΚΑΙ ΕΙΝΑΙ ΚΛΕΙΣΤΕΣ**  
Σε περίπτωση παρατεταμένης στάσης κάτω από τον ήλιο ή χρήσης του οχήματος σε περίπτωση βροχής, καλύψτε τις πλαϊνές τσάντες με τα ειδικά παρεχόμενα καλύμματα προκειμένου να αποφύγετε τη φθορά τους.